

# ***FM/AM Multi Media Player***

---

Operating Instructions \_\_\_\_\_

**GB**

To cancel the demonstration (DEMO) display, see page 10.





## ***CDX-V2800***

## Welcome !

Thank you for purchasing this Sony Multi Media Player. You can enjoy your drive with the following functions.

### • CD/Video CD playback

You can play CD-DA, CD-R/CD-RW (MP3 files also containing Multi Session (page 13)) and Video CD (page 13).

Type of discs	Label on the disc
CD-DA	
MP3	
Video CD VCD	

### • Radio reception

- You can store up to 6 stations per band (FM1, FM2, FM3, AM1 and AM2).
- **BTM** (Best Tuning Memory): the unit selects strong signal stations and stores them.

### • Sound adjustment

- **EQ3**: You can select an equalizer curve for 7 music types.

For installation and connections, see the supplied installation/connections manual.

### Warning if your car's ignition has no ACC position

After turning the ignition off, be sure to press and hold **(OFF)** on the unit until the display disappears.

Otherwise, the display does not turn off and this causes battery drain.

**CLASS 1  
LASER PRODUCT**

This label is located on the bottom of the chassis.

# Table of Contents

## Getting Started

---

Resetting the unit . . . . .	4
Setting the clock . . . . .	4
Detaching the front panel . . . . .	4
Attaching the front panel . . . . .	5

## Location of controls and basic operations

---

Main unit . . . . .	6
Card remote commander RM-X159 . . . . .	6

## CD/Video CD

---

Display items . . . . .	8
Repeat and shuffle play . . . . .	8
Watching a Video CD . . . . .	8

## Radio

---

Storing and receiving stations . . . . .	9
Storing automatically — BTM . . . . .	9
Storing manually . . . . .	9
Receiving the stored stations . . . . .	9
Tuning automatically . . . . .	9

## Other functions

---

Changing the sound settings . . . . .	10
Adjusting the sound characteristics	
— BAL/FAD/LPF/SUB . . . . .	10
Customizing the equalizer curve	
— EQ3 . . . . .	10
Adjusting setup items . . . . .	10
Setting the AUX source display or	
switching SUB/REAR audio output . . . . .	10
Setting other items . . . . .	10
Using the On-Screen Display . . . . .	11
Using optional equipment . . . . .	12
Auxiliary audio equipment . . . . .	12

## Additional Information

---

Precautions . . . . .	12
Notes on discs . . . . .	12
About MP3 files . . . . .	13
Maintenance . . . . .	14
Removing the unit . . . . .	14
Specifications . . . . .	15
Troubleshooting . . . . .	16
Error displays/Messages . . . . .	17

## Getting Started

### Resetting the unit

Before operating the unit for the first time, or after replacing the car battery or changing the connections, you must reset the unit. Detach the front panel and press the RESET button with a pointed object, such as a ballpoint pen.

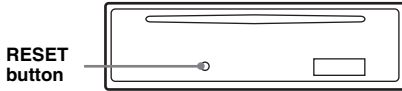

**Note**  
Pressing the RESET button will erase the clock setting and some stored contents.

### Setting the clock

The clock uses a 12-hour digital indication.

- 1 Press and hold (DSPL).**  
The hour indication flashes.
- 2 Press the volume +/- button to set the hour and minute.**  
To move the digital indication, press (SEL).
- 3 Press (DSPL).**  
The setup is complete and the clock starts.

To display the clock, press (DSPL). Press (DSPL) again to return to the previous display.

## Detaching the front panel

You can detach the front panel of this unit to prevent theft.

### Caution alarm

If you turn the ignition switch to the OFF position without detaching the front panel, the caution alarm will sound for a few seconds. The alarm will only sound if the built-in amplifier is used.

- 1 Press (OFF).**  
The unit is turned off.
- 2 Press , then pull it off towards you.**

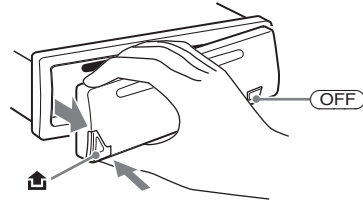

### Notes

- Do not drop or put excessive pressure on the front panel and display window.
- Do not subject the front panel to heat/high temperature or moisture. Avoid leaving it in a parked car or on a dashboard/rear tray.

---

## Attaching the front panel

Engage part **(A)** of the front panel with part **(B)** of the unit, as illustrated, and push the left side into position until it clicks.

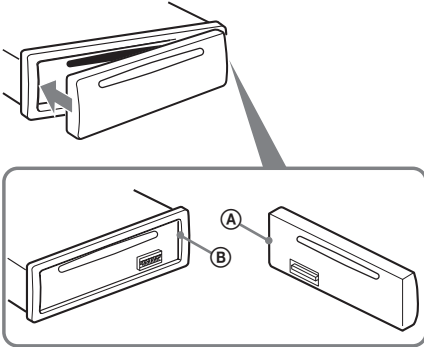

### **Note**

*Do not put anything on the inner surface of the front panel.*

# Location of controls and basic operations

## Main unit

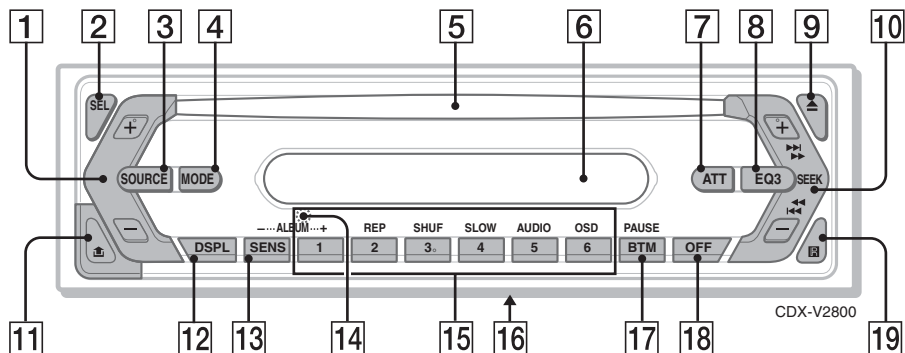

## Card remote commander RM-X159

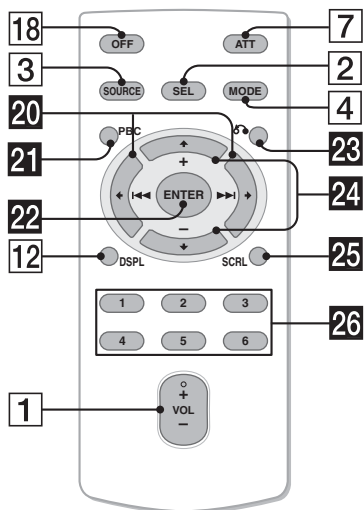

Refer to the pages listed for details. The corresponding buttons on the card remote commander control the same functions as those on the unit.

- 1 Volume +/- button 10**  
To adjust volume.
- 2 SEL (select) button**  
To select items.
- 3 SOURCE button**  
To power on; change the source (Radio/CD/VCD/AUX).
- 4 MODE button 9**  
To select the radio band (FM/AM).
- 5 Disc slot**  
To insert the disc (label side up), playback starts.
- 6 Display window**
- 7 ATT (attenuate) button**  
To attenuate the sound. To cancel, press again.
- 8 EQ3 (equalizer) button 10**  
To select an equalizer type (XPLOD, VOCAL, CLUB, JAZZ, NEW AGE, ROCK, CUSTOM or OFF).
- 9 ▲ (eject) button**  
To eject the disc.

**10 SEEK +/- buttons**

CD/VCD:

To skip tracks (press); skip tracks continuously (press, then press again within about 1 second and hold); reverse/fast-forward a track (press and hold).

Radio:

To tune in stations automatically (press); find a station manually (press and hold).

**11  (front panel release) button 4**

**12 DSPL (display) button 4, 8**

To change display items.

**13 SENS/ALBUM\* – button**

CD:

To skip albums (press); skip albums continuously (press and hold)

Radio:

To improve weak reception: LOCAL/MONO.

**14 RESET button** (located behind the front panel) 4

**15 Number buttons**

CD:

**1**: ALBUM\* +

To skip albums (press); skip albums continuously (press and hold).

**2**: REP 8

**3**: SHUF 8

**4**: SLOW 8

**5**: AUDIO 9

**6**: OSD 11

Radio:

To receive stored stations (press); store stations (press and hold).

**16 Frequency select switch** (located on the bottom of the unit)

See “Frequency select switch” in the supplied installation/connections manual.

**17 BTM/PAUSE button 9**

CD/VCD:

To pause playback. To cancel, press again.

Radio:

To start the BTM function (press and hold).

**18 OFF button**

To power off; stop the source.

**19 Receptor for the card remote commander**

The following buttons on the card remote commander have also different buttons/functions from the unit.



**20  (◀◀)/▶▶ (▶▶) buttons**

To control CD/VCD/Radio, the same as **SEEK** +/- on the unit.

**21 PBC button 9**

**22 ENTER button 9**

**23  (return) button 9**

**24  (+)/ (-) buttons**

To control CD, the same as **ALBUM** +/- on the unit.

**25 SCRL (scroll) button 8**

To scroll the display item.

**26 Number buttons**

To receive stored stations (press); store stations (press and hold).

\* When an MP3 is played.

**Note**

If the unit is turned off and the display disappears, it cannot be operated with the card remote commander unless **SOURCE** on the unit is pressed, or a disc is inserted to activate the unit first.

**Tip**

For details on how to replace the battery, see “Replacing the lithium battery of the card remote commander” on page 14.

## CD/Video CD

For basic operation of CD, see “Location of controls and basic operations” (page 6)

### Display items

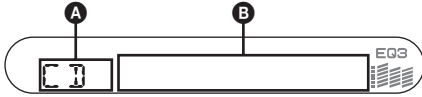

- A** Source  
**B** Track number/Elapsed playing time, Album number\*<sup>1</sup>, Album name, Track name, Text information\*<sup>2</sup>, Clock

\*1 Album number is displayed only when the album is changed.

\*2 When playing an MP3, ID3 tag is displayed.

To change display items **B**, press **(DSPL)**; scroll display items **B**, press **(SCRL)** on the card remote commander or set “A.SCRL-ON” (page 10).

#### Tip

Displayed items will differ, depending on the disc type, recorded format and settings. For details on MP3, see page 13.

### Repeat and shuffle play

- 1** During playback, press **(2)** (REP) or **(3)** (SHUF) repeatedly until the desired setting appears.

Select	To play
REP-TRACK	track repeatedly.
REP-ALBM*	album repeatedly.
SHUF-ALBM*	album in random order.
SHUF-DISC	disc in random order.

\* When an MP3 is played.

To return to normal play mode, select “REP-OFF” or “SHUF-OFF.”

### Watching a Video CD

Depending on the Video CD, some operations may be different or restricted. Refer to the instructions supplied with your disc.

#### Note

This unit switches the colour system, PAL/NTSC, according to the TV. For details, see “Adjusting setup items” on page 10.

- 1** Turn on the connected mobile colour TV and select the video input so that you can view the pictures from this unit.

- 2** Insert the disc label side up.

Playback starts automatically.

#### Tip

The menu screen may appear on the TV screen, depending on the Video CD. To play the disc interactively, follow the instructions on the menu screen. For details, see “PBC (Playback Control) functions” on page 9.

### Playing at slow speed

- 1** During playback, press **(4)** (SLOW).

Each press changes the playback speed as follows:

1/2 times normal speed → 1/4 times normal speed → 1/8 times normal speed → normal playback speed.



## PBC (Playback Control) functions

When playing Video CDs (Ver. 2.0) with PBC functions, you can enjoy simple interactive operations, operations with search functions, etc. PBC playback allows you to play Video CDs interactively, following the menu on the TV screen.

### (With the card remote commander)

- 1 **Start playing a Video CD with PBC functions.**
- 2 Press **(PBC)**.
- 3 Press **↑ (+) or ↓ (-)** to select the item number you want.  
Press **←** to return to the previous menu screen, and press **→** to go to the next menu.
- 4 Press **(ENTER)**.  
Follow the menu instructions on the screen for interactive operations.

During playback, press **↶** (return) on the card remote commander to return to the preceding selection screen.

#### Notes

- Refer to the instructions supplied with the disc, as the operating procedure may differ according to the Video CD.
- When the PBC function is turned off, playback restarts from the first track of the disc.
- When you replace the disc, the PBC function will be turned off.
- Repeat play and shuffle play do not work during PBC playback.

#### Tip

When you select an item number you want in step 3, the playback of the Video CD starts automatically after 2 seconds.

## Changing the sounds

Some discs are recorded in Multiplex Broadcast with different sounds recorded on the left and right channels. For these discs, select the channel that plays the sound you want to hear. The selected sound will be played from both speakers.

- 1 **During playback, press (5) (AUDIO) repeatedly to select the sound setting.**

**MONO-L → MONO-R → STEREO**

## Radio

### Storing and receiving stations

#### Caution

When tuning in stations while driving, use Best Tuning Memory (BTM) to prevent an accident.

### Storing automatically — BTM

- 1 Press **(SOURCE)** repeatedly until **“TUNER”** appears.  
To change the band, press **(MODE)** repeatedly. You can select from FM1, FM2, FM3, AM1 or AM2.
- 2 Press and hold **(BTM)** until **“BTM”** flashes.  
The unit stores stations in order of frequency on the number buttons.  
A beep sounds when the setting is stored.

### Storing manually

- 1 **While receiving the station that you want to store, press and hold a number button (1 to 6) until “MEM” appears.**  
The number button indication appears in the display.

#### Note

If you try to store another station on the same number button, the previously stored station will be replaced.

### Receiving the stored stations

- 1 **Select the band, then press a number button (1 to 6).**

*With the card remote commander*

To select preset stations, press **↑** or **↓**.

### Tuning automatically

- 1 **Select the band, then press (SEEK) +/- to search for the station.**  
Scanning stops when the unit receives a station. Repeat this procedure until the desired station is received.

#### Tip

If you know the frequency of the station you want to listen to, press and hold **(SEEK) +/-** to locate the approximate frequency, then press **(SEEK) +/-** repeatedly to fine adjust to the desired frequency (manual tuning).

## Other functions

### Changing the sound settings

#### Adjusting the sound characteristics — BAL/FAD/LPF/SUB

You can adjust the balance, fader, low pass filter and subwoofer volume.

- 1 Press **(SEL)** repeatedly until “BAL,” “FAD,” “LPF” or “SUB” appears.

The item changes as follows:

**LOW**\*1 → **MID**\*1 → **HI**\*1 →  
**BAL** (left-right) →  
**FAD** (front-rear) →  
**LPF** (low pass filter)\*2 →  
**SUB** (subwoofer volume)\*3 →  
**AUX** (AUX level)\*4

\*1 When EQ3 is activated (page 10).

\*2 The subwoofer cut-off frequency is adjustable to 78 Hz, 125 Hz or OFF.

\*3 When the audio output is set to “SUB” (page 10).

“ATT” is displayed at the lowest setting, and can be adjusted up to 20 steps.

\*4 When AUX source is activated (page 12).

- 2 Press the volume +/- button repeatedly to adjust the selected item.

After 3 seconds, the setting is complete and the display returns to normal play/reception mode.

#### Customizing the equalizer curve — EQ3

“CUSTOM” of EQ3 allows you to make your own equalizer settings.

- 1 Select a source, then press **(EQ3)** repeatedly to select “CUSTOM.”
- 2 Press **(SEL)** repeatedly until “LOW,” “MID” or “HI” appears.
- 3 Press the volume +/- button repeatedly to adjust the selected item. The volume level is adjustable in 1 dB steps, from -10 dB to +10 dB.



Repeat steps 2 and 3 to adjust the equalizer curve.

To restore the factory-set equalizer curve, press and hold **(SEL)** before the setting is complete.

After 3 seconds, the setting is complete and the display returns to normal play/reception mode.

#### Tip

Other equalizer types are also adjustable.

### Adjusting setup items

The following items can be set (follow the page reference for details):

“●” indicates the default settings.

#### Setting the AUX source display or switching SUB/REAR audio output

- 1 Press **(OFF)**.
- 2 Press **(SEL)** repeatedly until the desired item appears.
- 3 Press the volume +/- button to select the setting.

#### AUX

To turn the AUX source display “AUX-ON” (●) or “AUX-OFF” (page 12).

#### SUB/REAR

To switch the audio output.

- “SUB-OUT” (●): to output to a subwoofer.
- “REAR-OUT”: to output to a power amplifier.

#### Setting other items

- 1 Press **(SEL)** and the desired button simultaneously.

Press	Setting items
<b>(SEL)</b> + <b>(3)</b>	<b>A.SCRL</b> (Auto Scroll) To scroll long displayed items automatically when the album/track is changed. – “ON”: to scroll. – “OFF” (●): to not scroll.
<b>(SEL)</b> + <b>(4)</b>	<b>DEMO*</b> (Demonstration) To set “DEMO-ON” (●) or “DEMO-OFF.”
<b>(SEL)</b> + <b>(6)</b>	<b>BEEP</b> To set “BEEP-ON” (●) or “BEEP-OFF.”
<b>(SEL)</b> + <b>(MODE)</b>	<b>PAL/NTSC*</b> To change the TV colour system to PAL (●) or NTSC.

<b>(SEL) +</b>	<b>DIM (Dimmer)</b>
<b>(DSPL)</b>	To change the brightness of the display.

\* When the unit is turned off.

After the setting is complete, the display returns to normal play/reception mode.

**Note**

Displayed items will differ, depending on the source and setting.

## Using the On-Screen Display

You can check the operating status of the player and the information about the disc using the on-screen display on the TV.

### 1 Press (6) (OSD).

The on-screen display will appear on the TV.

**Notes**

- When you select tuner as the source, the on-screen display will not appear.
- The initial setting of the on-screen display changes depending on the selected source.
  - when the CD, MP3 is played back: on.
  - when the Video CD is played back: off.
- You cannot turn off the on-screen display when a CD or MP3 is played.

### Switching the language for the on-screen display

#### 1 During playback, press (6) (OSD) for 2 seconds.

Each time you press (6) (OSD) for 2 seconds, the language changes as follows:  
**ENGLISH ↔ CHINESE**

## Display information of the on-screen display

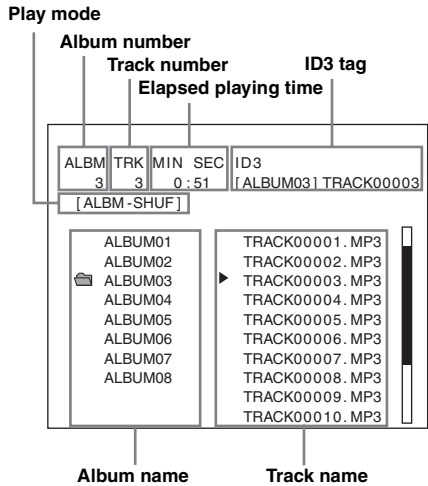
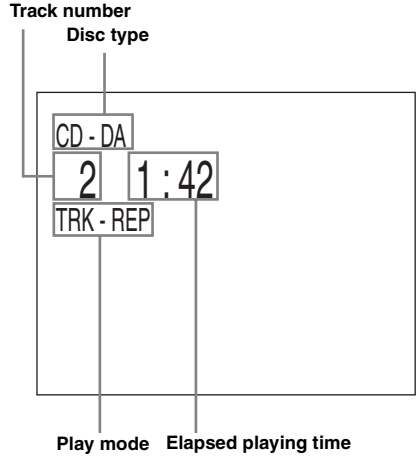

**Note**  
 The display information will differ, depending on the operation or settings.

## Using optional equipment

### Auxiliary audio equipment

You can connect optional Sony portable devices to the AUX IN terminal on the unit.

### Selecting auxiliary equipment

- 1 Press **(SOURCE)** repeatedly until "AUX" appears.  
Operate by the portable device itself.

### Adjust the volume level

Be sure to adjust the volume for each connected audio device before playback.

- 1 Turn down the volume on the unit.
- 2 Press **(SOURCE)** repeatedly until "AUX" appears.
- 3 Start playback of the portable audio device at a moderate volume.
- 4 Set your usual listening volume on the unit.
- 5 Press **(SEL)** repeatedly until "AUX" appears, and press the volume +/- button to adjust the input level ( $\pm 6$  dB).

## Additional Information

### Precautions

- If your car has been parked in direct sunlight, allow the unit to cool off before operating it.
- Power aerial will extend automatically while the unit is operating.

### Moisture condensation

On a rainy day or in a very damp area, moisture condensation may occur inside the lenses and display of the unit. Should this occur, the unit will not operate properly. In such a case, remove the disc and wait for about an hour until the moisture has evaporated.

### To maintain high sound quality

Be careful not to splash juice or other soft drinks onto the unit or discs.

### Notes on discs

- To keep a disc clean, do not touch its surface. Handle the disc by its edge.
- Keep your discs in their cases or disc magazines when not in use.
- Do not subject discs to heat/high temperature. Avoid leaving them in a parked car or on a dashboard/rear tray.
- Do not attach labels, or use discs with sticky ink/residue. Such discs may stop spinning when used, causing a malfunction, or may ruin the disc.



- Do not use any discs with labels or stickers attached.  
The following malfunctions may result from using such discs:
  - Inability to eject a disc (due to a label or sticker peeling off and jamming the eject mechanism).
  - Inability to read audio data correctly (e.g., playback skipping, or no playback) due to heat shrinking of a sticker or label causing a disc to warp.
- Discs with non-standard shapes (e.g., heart, square, star) cannot be played on this unit. Attempting to do so may damage the unit. Do not use such discs.
- You cannot play 8 cm CDs.

- Before playing, clean the discs with a commercially available cleaning cloth. Wipe each disc from the centre out. Do not use solvents such as benzine, thinner, commercially available cleaners, or antistatic spray intended for analogue discs.



### Notes on CD-R/CD-RW discs

- Some CD-Rs/CD-RWs (depending on the equipment used for its recording or the condition of the disc) may not play on this unit.
- You cannot play a CD-R/a CD-RW that is not finalized.

### Notes on Video CDs

A compact disc that contains moving pictures. The picture data uses the MPEG 1 format (Video CD), worldwide standards of digital compression technology.

Video CDs also contain compact audio data. Sounds outside the range of human hearing are compressed while the sounds we can hear are not compressed.

There are 2 versions of Video CDs.

- **Version 1.1:**

You can play only moving pictures and sounds.

- **Version 2.0:**

You can play hi-resolution still pictures and enjoy PBC (Playback Control) functions.

This unit conforms to both versions.

### Music discs encoded with copyright protection technologies

This product is designed to play back discs that conform to the Compact Disc (CD) standard. Recently, various music discs encoded with copyright protection technologies are marketed by some record companies. Please be aware that among those discs, there are some that do not conform to the CD standard and may not be playable by this product.

### Note on DualDiscs

A DualDisc is a two sided disc product which mates DVD recorded material on one side with digital audio material on the other side. However, since the audio material side does not conform to the Compact Disc (CD) standard, playback on this product is not guaranteed.

## About MP3 files

MP3, which stands for MPEG-1 Audio Layer-3, is a music file compression format standard. It compresses audio CD data to approximately 1/10 of its original size.

- The unit is compatible with the ISO 9660 level 1/ level 2 format, Joliet/Romeo in the expansion format, and Multi Session.
- The maximum number of:
  - folders (albums): 100 (including root and empty folders).
  - MP3 files (tracks) and folders contained in a disc: 999.
  - displayable characters for a folder/file name is 18.
- ID3 tag applies only to versions 1.1 and 2.0.

### Playback order of MP3 files

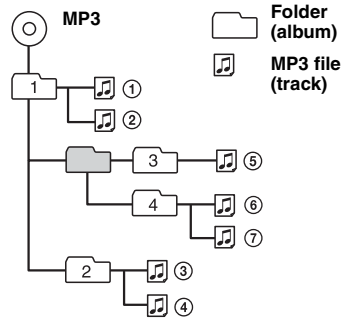

#### Notes

- Be sure to finalize the disc before using on the unit.
- When naming an MP3 file, be sure to add the file extension ".mp3" to the file name.
- During playback of a VBR (variable bit rate) MP3 file or fast-forward/reverse, elapsed playing time may not display accurately.
- When the disc is recorded in Multi Session, only the first track of the first session format is recognized and played (any other format is skipped). The priority of the format is CD-DA and MP3.
  - When the first track is a CD-DA, only CD-DA of the first session is played.
  - When the first track is not a CD-DA, MP3 session is played. If the disc has no data in any of these formats, "NO MUSIC" is displayed.

If you have any questions or problems concerning your unit that are not covered in this manual, consult your nearest Sony dealer.

## Maintenance

### Replacing the lithium battery of the card remote commander

Under normal conditions, the battery will last approximately 1 year. (The service life may be shorter, depending on the conditions of use.)

When the battery becomes weak, the range of the card remote commander becomes shorter. Replace the battery with a new CR2025 lithium battery. Use of any other battery may present a risk of fire or explosion.

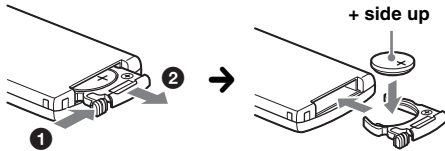

#### Notes on the lithium battery

- Keep the lithium battery out of the reach of children. Should the battery be swallowed, immediately consult a doctor.
- Wipe the battery with a dry cloth to assure a good contact.
- Be sure to observe the correct polarity when installing the battery.
- Do not hold the battery with metallic tweezers, otherwise a short-circuit may occur.

#### WARNING

Battery may explode if mistreated.  
Do not recharge, disassemble, or dispose of in fire.

### Fuse replacement

When replacing the fuse, be sure to use one matching the amperage rating stated on the original fuse. If the fuse blows, check the power connection and replace the fuse. If the fuse blows again after replacement, there may be an internal malfunction. In such a case, consult your nearest Sony dealer.

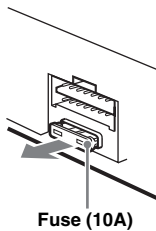

### Cleaning the connectors

The unit may not function properly if the connectors between the unit and the front panel are not clean. In order to prevent this, detach the front panel (page 4) and clean the connectors with a cotton swab dipped in alcohol. Do not apply too much force. Otherwise, the connectors may be damaged.

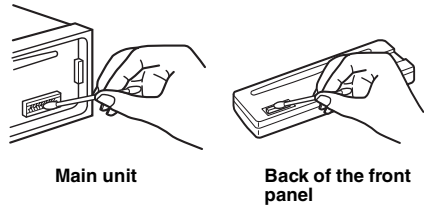

#### Notes

- For safety, turn off the ignition before cleaning the connectors, and remove the key from the ignition switch.
- Never touch the connectors directly with your fingers or with any metal device.

## Removing the unit

### 1 Remove the protection collar.

- 1 Detach the front panel (page 4).
- 2 Engage the release keys together with the protection collar.

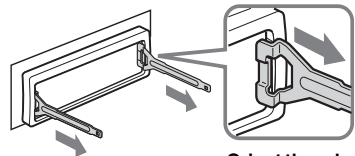

Orient the release keys as shown.

- 3 Pull out the release keys to remove the protection collar.

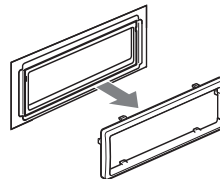

## 2 Remove the unit.

- 1 Insert both release keys simultaneously until they click.

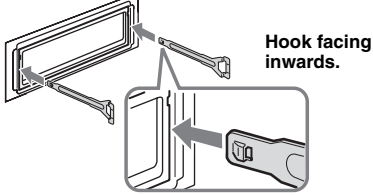

- 2 Pull the release keys to unseat the unit.

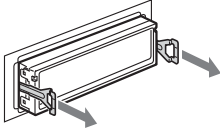

- 3 Slide the unit out of the mounting.

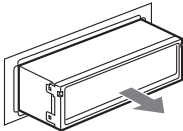

## Specifications

### CD Player section

Signal-to-noise ratio: 90 dB

Frequency response: 10 – 20,000 Hz

Wow and flutter: Below measurable limit

Signal format system: PAL/NTSC

### Tuner section

#### FM

##### Tuning range:

87.5 – 108.0 MHz (at 50 kHz step)

87.5 – 107.9 MHz (at 200 kHz step)

FM tuning interval: 50 kHz/200 kHz switchable

Aerial terminal: External aerial connector

Intermediate frequency: 10.7 MHz/450 kHz

Usable sensitivity: 9 dBf

Selectivity: 75 dB at 400 kHz

Signal-to-noise ratio: 67 dB (stereo), 69 dB (mono)

Harmonic distortion at 1 kHz: 0.5 % (stereo),  
0.3 % (mono)

Separation: 35 dB at 1 kHz

Frequency response: 30 – 15,000 Hz

#### AM

##### Tuning range:

531 – 1,602 kHz (at 9 kHz step)

530 – 1,710 kHz (at 10 kHz step)

AM tuning interval: 9 kHz/10 kHz switchable

Aerial terminal: External aerial connector

Intermediate frequency: 10.7 MHz/450 kHz

Sensitivity: 30  $\mu$ V

### Power amplifier section

Outputs: Speaker outputs (sure seal connectors)

Speaker impedance: 4 – 8 ohms

Maximum power output: 52 W  $\times$  4 (at 4 ohms)

### General

#### Outputs:

Audio outputs terminal (sub/rear switchable)

Video output terminal

Power aerial relay control terminal

Power amplifier control terminal

#### Inputs:

AUX IN terminal

Parking break control terminal

Aerial input terminal

#### Tone controls:

Low:  $\pm$ 10 dB at 60 Hz (XPLOD)

Mid:  $\pm$ 10 dB at 1 kHz (XPLOD)

High:  $\pm$ 10 dB at 10 kHz (XPLOD)

Power requirements: 12 V DC car battery  
(negative earth)

Dimensions: Approx. 178  $\times$  50  $\times$  178 mm (w/h/d)

Mounting dimensions: Approx. 182  $\times$  53  $\times$  161 mm  
(w/h/d)

Mass: Approx. 1.2 kg

#### Supplied accessories:

Card remote commander: RM-X159

Parts for installation and connections (1 set)

Your dealer may not handle some of the above listed accessories. Please ask the dealer for detailed information.

MPEG Layer-3 audio coding technology and patents licensed from Fraunhofer IIS and Thomson.

*Design and specifications are subject to change without notice.*



- Lead-free solder is used for soldering certain parts. (more than 80 %)
- Halogenated flame retardants are not used in the certain printed wiring boards.
- Halogenated flame retardants are not used in cabinets.
- VOC (Volatile Organic Compound)-free vegetable oil based ink is used for printing the carton.
- Packaging cushions do not use polystyrene foam.

## Troubleshooting

The following checklist will help you remedy problems you may encounter with your unit. Before going through the checklist below, check the connection and operating procedures.

### General

#### No power is being supplied to the unit.

- Check the connection. If everything is in order, check the fuse.
- If the unit is turned off and the display disappears, it cannot be operated with the remote commander.  
→ Turn on the unit.

#### The power aerial does not extend.

The power aerial does not have a relay box.

#### No sound.

- The volume is too low.
- The ATT function is activated.
- The position of the fader control "FAD" is not set for a 2-speaker system.

#### No beep sound.

- The beep sound is cancelled (page 10).
- An optional power amplifier is connected and you are not using the built-in amplifier.

#### The contents of the memory have been erased.

- The RESET button has been pressed.  
→ Store again into the memory.
- The power connecting lead or battery has been disconnected.
- The power connecting lead is not connected properly.

#### Stored stations and correct time are erased.

#### The fuse has blown.

#### Makes noise when the position of the ignition key is switched.

The leads are not matched correctly with the car's accessory power connector.

#### The display disappears from/does not appear in the display window.

- The dimmer is set "DIM-ON" (page 11).
- The display disappears if you press and hold (OFF).  
→ Press and hold (OFF) on the unit until the display appears.
- The connectors are dirty (page 14).

### CD/VCD playback

#### The disc cannot be loaded.

- Another disc is already loaded.
- The disc has been forcibly inserted upside down or in the wrong way.

#### The disc does not playback.

- Defective or dirty disc.
- The CD-Rs/CD-RWs are not for audio use (page 13).

#### MP3 files cannot be played back.

The disc is incompatible with the MP3 format and version (page 13).

#### MP3 files take longer to play back than others.

The following discs take a longer time to start playback.

- a disc recorded with a complicated tree structure.
- a disc recorded in Multi Session.
- a disc to which data can be added.

#### The display items do not scroll.

- For discs with very many characters, those may not scroll.
- "A.SCRL" is set to "OFF".  
→ Set "A.SCRL-ON" (page 10) or press (SCRL) on the card remote commander.

#### The sound skips.

- Installation is not correct.  
→ Install the unit at an angle of less than 45° in a sturdy part of the car.
- Defective or dirty disc.

#### The operation buttons do not function.

#### The disc will not eject.

Press the RESET button (page 4).

#### No picture.

- Turn on the TV.
- Select the video input on the TV so that you can view the pictures from this unit.
- The TV is on while driving.  
→ The pictures appear only while the car is parked and the parking brake is set.

#### The picture noise appears.

- Defective or dirty disc.
- The colour system setting is incorrect.  
→ Set the colour system to "PAL" or "NTSC" according to the connected TV.

#### The menu screen does not appear.

- The Video CD does not feature PBC function.
- The PBC function is set to off.  
→ Set the PBC function to on (page 9).

#### The sound loses stereo effect.

- The sound select is set to "MONO-L" or "MONO-R."  
→ Set the sound select to "STEREO" (page 9).

### Radio reception

#### The stations cannot be received.

#### The sound is hampered by noises.

- Connect a power aerial control lead (blue) or accessory power supply lead (red) to the power supply lead of a car's aerial booster (only when your car has built-in FM/AM aerial in the rear/side glass).
- Check the connection of the car aerial.
- The auto aerial will not go up.  
→ Check the connection of the power aerial control lead.
- Check the frequency.

#### Preset tuning is not possible.

- Store the correct frequency in the memory.
- The broadcast signal is too weak.



---

**Automatic tuning is not possible.**

- Setting of the local seek mode is not correct.
  - Tuning stops too frequently:
    - Press (SENS) until "LOCAL-ON" appears.
  - Tuning does not stop at a station:
    - Press (SENS) repeatedly until "MONO-ON" or "MONO-OFF" (FM), or "LOCAL-OFF" (AM) appears.
- The broadcast signal is too weak.
  - Perform manual tuning.

---

**During FM reception, the "ST" indication flashes.**

- Tune in the frequency accurately.
- The broadcast signal is too weak.
  - Press (SENS) to set the monaural reception mode to "MONO-ON."

---

**An FM programme broadcast in stereo is heard in monaural.**

- The unit is in monaural reception mode.
- Press (SENS) until "MONO-OFF" appears.

---

**Error displays/Messages**

---

**ERROR**

- The disc is dirty or inserted upside down.
  - Clean or insert the disc correctly.
- A blank disc has been inserted.
- The disc cannot play because of some problem.
  - Insert another disc.

---

**FAILURE**

- The connection of speaker/amplifier is incorrect.
- See the supplied installation/connections manual to check the connection.

---

**L.SEEK +/-**

- The local seek mode is on during automatic tuning.

---

**NO ID3**

- ID3 tag information is not written in the MP3 file.

---

**NO MUSIC**

- The disc is not a music file.
- Insert a music CD.

---

**OFFSET**

- There may be an internal malfunction.
- Check the connection. If the error indication remains on in the display, consult your nearest Sony dealer.

---

**READ**

- The unit is reading all track and album information on the disc.
- Wait until reading is complete and playback starts automatically. Depending on the disc structure, it may take more than a minute.

---

**RESET**

- The unit cannot be operated because of some problem.
- Press the RESET button (page 4).

---

**"LLLL" or "rrrr"**

- During reverse or fast-forward, you have reached the beginning or the end of the disc and you cannot go any further.

---

**"✳"**

- The character cannot be displayed with the unit.

If these solutions do not help improve the situation, consult your nearest Sony dealer.  
If you take the unit to be repaired because of CD playback trouble, bring the disc that was used at the time the problem began.





## READ

يقوم الجهاز بقراءة جميع معلومات المقطوعة أو المجموعة في الأسطوانة.

← انتظر إلى أن تنتهي عملية القراءة وابدأ العرض تلقائياً. تبعاً لتركيبة الأسطوانة، قد تستغرق عملية القراءة أكثر من دقيقة واحدة.

## RESET

لا يمكن تشغيل الجهاز بسبب بعض المشاكل.  
← اضغط الزر RESET (صفحة ٤).

"LLLL" أو "RRRR"

أثناء وضع الترجيع أو التقديم السريع، وصلت إلى بداية أو نهاية الأسطوانة ولا يمكنك التقدم أكثر.

"⌂"

لا يمكن عرض الرمز بواسطة هذا الجهاز.

إذا لم تساعدك هذه الحلول في التغلب على الموقف، استشر موزع سوني Sony القريب منك.

إذا أخذت هذا الجهاز للتصليح بسبب مشكلة تتعلق بعرض أسطوانة CD، يُرجى أن تحمل معك الأسطوانة التي تم استعمالها عند بدء المشكلة.

لا يمكن ضبط المwalفة المسبقة.

• قم بتخزين التردد الصحيح في الذاكرة.  
• إشارة البث الإذاعي ضعيفة جداً.

الموالفة التلقائية غير ممكنة.

• تهيئة وضع البحث المحلي غير صحيحة.  
← تتوقف الموالفة بصورة متكررة كثيراً:

اضغط (SENS) إلى أن يظهر "LOCAL-ON".

← لا تتوقف الموالفة عند المحطة:

اضغط (SENS) ضغطاً متكرراً إلى أن يظهر

"MONO-ON" أو "MONO-OFF" لوضع (FM) أو

"LOCAL-OFF" لوضع (AM).

• إشارة البث الإذاعي ضعيفة جداً.

← قم بتنفيذ الموالفة اليدوية.

أثناء استقبال بث FM، يومض المؤشر "ST".

• قم بموالفة التردد بصورة دقيقة.  
• إشارة البث الإذاعي ضعيفة جداً.

← اضغط (SENS) لضبط وضع استقبال بث غير ستيريو على الوضع "MONO-ON".

برنامج البث الإذاعي الستيريو FM يتم سماعه بصوت غير ستيريو.

الجهاز في وضع استقبال بث غير ستيريو.

← اضغط (SENS) إلى أن يظهر "MONO-OFF".

## إخطارات/بيانات عرض الخلل

### ERROR

• الأسطوانة متسخة أو تم تحميلها بوضع مقلوب رأسياً.  
← قم بتنظيف الأسطوانة أو أدخلها بصورة صحيحة.

• تم ادخال اسطوانة فارغة.

• لا يمكن عرض الأسطوانة بسبب بعض المشاكل.

← قم بإدخال أسطوانة أخرى.

### FAILURE

تم توصيل السماعات/المضخمات بصورة غير صحيحة.  
← راجع دليل التعليمات الخاص بهذا الموديل للتحقق من التوصيلات.

### L. SEEK +/-

وضع البحث المحلي في حالة تشغيل أثناء الموالفة التلقائية.

### NO ID3

اللاحقة ID3 غير مكتوبة في ملف MP3.

### NO MUSIC

الأسطوانة ليست ملف موسيقى.

← قم بإدخال أسطوانة CD.

### OFFSET

قد حدث خلل داخلي.

← تحقق من عملية التوصيل. إذا ظهرت معالجات الخلل

على الشاشة، استشر موزع سوني Sony القريب منك.

## تحري الخلل وإصلاحه

قائمة الفحص التالية ستساعدك على معالجة المشكلات التي قد تواجهها في استعمال جهازك. قبل مراجعة قائمة الفحص أدناه، تحقق من التوصيلات وراجع خطوات التشغيل.

### عام

#### لا يتم تزويد الوحدة بالطاقة.

- تحقق من التوصيل. إذا كان كل شيء على ما يرام، افحص الفيوز.
- إذا توقف الجهاز وانطفأت الشاشة، لا يمكن إعادة تشغيل الجهاز بواسطة جهاز التحكم عن بعد.
- ← قم بتشغيل الوحدة.

#### لا يتم تمديد الهوائي الآلي.

الهوائي الآلي لا يتضمن صندوق مرحل.

#### الصوت معدوم.

- مستوى الصوت منخفض جداً.
- وظيفة ATT فعالة.
- عدم ضبط موضع التحكم بالمضاتلة "FAD" على وضع المتصف لنظام السماعتين.

#### صوت نغمة التنبيه معدوم.

- تم إلغاء صوت نغمة التنبيه (صفحة ١٠).
- مضخم الصوت الآلي الاختياري موصولاً ولم تقم باستعمال المضخم الداخلي.

#### تم مسح محتويات الذاكرة.

- تم ضغط الزر RESET.
- ← قم بالتخزين مرة أخرى في الذاكرة.
- تم فصل سلك توصيل الطاقة أو البطارية.
- عدم توصيل سلك توصيل الطاقة بصورة صحيحة.

#### تم مسح المحطات والوقت الصحيح المخزنین.

- لقد انقطع الفيوز.
- تحدث ضوضاء عند تغيير موضع مفتاح تشغيل المحرك.
- عدم مطابقة أطراف التوصيل بصورة صحيحة مع موصل طاقة السيارة إلى الكمالية.

#### تختفي/لا تظهر المؤشرات في نافذة العرض.

- تم ضبط معتم شدة الأضواء إلى "DIM-ON" (صفحة ١١).
- تختفي الشاشة إذا ضغطت (OFF) واحتفظت به مضغوطاً.
- ← اضغط (OFF) مرة أخرى إلى أن تظهر الشاشة.
- أطراف التوصيل متسخة (صفحة ١٤).

### عرض أسطوانة CD/VCD

#### لا يمكن تحميل الأسطوانة.

- هناك أسطوانة محملة في الوحدة أصلاً.
- تتم محاولة ادخال الأسطوانة بقوة في وضع مقلوب رأسياً أو بطريقة غير صحيحة.

#### لا يتم عرض الأسطوانة.

- الأسطوانة تالفة أو متسخة.
- أسطوانات CD-R/CD-RW غير مصممة للاستعمال الصوتي (صفحة ١٣).

### لا يمكن عرض ملفات MP3.

الأسطوانة غير متوافقة مع صيغة MP3 وإصدارها (صفحة ١٣).

#### ملفات MP3 تستغرق وقتاً أطول من غيرها لبدء عرضها.

- الأسطوانات التالية تستغرق وقتاً أطول من غيرها لبدء عرضها.
- الأسطوانة المركبة بطريقة هرمية معقدة.
- الأسطوانة المسجلة بمقاطع متعددة.
- الأسطوانات القابلة لإضافة بيانات إليها.

#### لا يتم تحريك بنود الشاشة.

- بالنسبة للأسطوانات التي لها رموز كثيرة، قد لا يتم تحريك بنودها.
- تم ضبط "A.SCR.L" إلى "OFF".
- ← اضغط "A.SCR.L-ON" (صفحة ١٠) أو اضغط (SCR.L) على بطاقة التحكم عن بعد.

#### يتم تخطي الصوت.

- عملية التركيب غير صحيحة.
- ← قم بتركيب الجهاز بزاوية ٤٥ درجة في جزء متين من السيارة.
- الأسطوانة تالفة أو متسخة.

#### أزرار التشغيل لا تعمل.

#### لا يتم اخراج الاسطوانة.

اضغط الزر RESET (صفحة ٤).

#### لا تظهر الصورة.

- قم بتشغيل التلفزيون.
- قم باختبار دخل الفيديو (الصورة) على جهاز التلفزيون بحيث يمكنك مشاهدة الصورة القادمة من هذه الوحدة.
- التلفزيون في وضع التشغيل أثناء القيادة.
- ← لا تظهر الصورة إلا إذا كانت السيارة مصفوفة (في وضع الإيقاف الدائم) وفرامل الإيقاف الدائم في وضع التشغيل.

#### تظهر اضطرابات في الصورة.

- الأسطوانة تالفة أو متسخة.
- ضبط نظام الألوان غير صحيح.
- ← أصبب نظام الألوان على "PAL" أو "NTSC" تبعاً للتلفزيون الموصول.

#### لا تظهر شاشة القائمة.

- أسطوانة Video CD لا تتضمن وظيفة PBC.
- وظيفة PBC مضبوطة على وضع الإيقاف.
- ← أصبب وظيفة PBC على وضع التشغيل (صفحة ٩).

#### يفقد الصوت تأثير الستيريو.

- إختيار الصوت تم ضبطه على الوضع "MONO-L" أو "MONO-R".
- ← إضببب الصوت لإختيار الوضع "STEREO" (صفحة ٩).

### استقبال الراديو

#### لا يمكن استقبال المحطات.

#### يتم عاقبة الصوت بالضوضاء.

- قم بتوصيل سلك التحكم بالهوائي الآلي (أزرق) أو سلك تجهيز الكمالية (أحمر) بسلك تجهيز معزز الهوائي بتيار السيارة (فقط عندما تكون السيارة مجهزة بهوائي AM/FM داخلي في الزجاج الخلفي/الجانبية).
- تحقق من توصيل هوائي السيارة.
- عند عدم ارتفاع الهوائي التلقائي للأعلى.
- ← تحقق من توصيل سلك التحكم بالهوائي الآلي.
- تحقق من التردد.

## 2 قم بإزالة الوحدة.

1 قم بإدخال كل من مفتاحي التحرير في آن واحد إلى أن تصدر طقة.

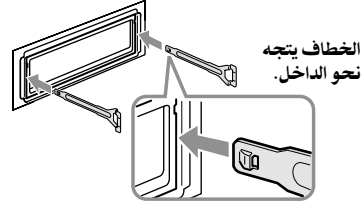

2 اسحب مفاتيح التحرير لفصل الوحدة.

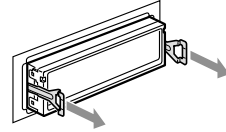

3 قم بإخراج الوحدة من جهاز التركيب.

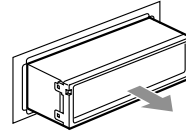

## المواصفات

### قسم مشغل أسطوانة CD

نسبة الإشارة إلى الضوضاء: ٩٠ ديسبل  
استجابة التردد: ١٠ - ٢٠٠٠٠ هرتز  
التفاوت والخفقان: أدنى من الحدود القابلة للقياس  
نظام صيغة الإشارة: PAL/NTSC

### قسم الموالف

#### FM

مدى الموالفة:

٨٧,٥ - ١٠٨,٠ ميگاهرتز (في مرحلة ٥٠ كيلوهرتز)  
٨٧,٥ - ١٠٧,٩ ميگاهرتز (في مرحلة ٢٠٠ كيلوهرتز)  
فواصل موالف FM: ٥٠ كيلوهرتز / ٢٠٠ كيلوهرتز قابل للتغيير

طرف الهوائي: موصل هوائي خارجي  
التردد المتوسط: ١٠,٧ ميگاهرتز / ٤٥٠ كيلوهرتز  
الحساسية القابلة للاستعمال: ٩ ديسبل قوة  
القابلة للاختيارية: ٧٥ ديسبل في ٤٠٠ كيلوهرتز  
نسبة الإشارة إلى الضوضاء: ٦٧ ديسبل (ستيريو)،  
٦٩ ديسبل (غير ستيريو)  
التشوه الموسيقي في ١ كيلوهرتز: ٠,٥ % (ستيريو)،  
٠,٣ % (غير ستيريو)

الفصل: ٣٥ ديسبل في ١ كيلوهرتز  
استجابة التردد: ٣٠ - ١٥٠٠٠ هرتز

#### AM

مدى الموالفة:

٥٣١ - ١٦٠٢ كيلوهرتز (في مرحلة ٩ كيلوهرتز)

٥٣٠ - ١٧١٠ ميگاهرتز (في مرحلة ١٠ كيلوهرتز)  
فواصل موالف AM: ٩ كيلوهرتز / ١٠ كيلوهرتز قابل للتغيير  
طرف الهوائي: موصل هوائي خارجي  
التردد المتوسط: ١٠,٧ ميگاهرتز / ٤٥٠ كيلوهرتز  
الحساسية: ٣٠ مايكروفولت

### قسم المضخم النشط

أطراف الاخراج: أطراف اخراج السماعة (موصلات عازلة)  
معاوقة السماعة: ٤ - ٨ أوم  
خرج الطاقة القصوى: ٥٢ وات × ٤ (ضمن ٤ أوم)

### عام

#### أطراف الاخراج:

أطراف اخراج الصوت (ثانوية/ خلفية قابلة للتغيير)  
طرف التحكم المتناوب بالهوائي الآلي  
طرف خرج الفيديو (الصورة)  
طرف التحكم بطاقة مضخم الصوت

#### أطراف الادخال:

طرف ادخال خارجي AUX IN  
طرف التحكم في فرامل الإيقاف الدائم  
طرف توصيل دخل الهوائي

#### مفاتيح التحكم بالنغمة:

منخفض: ١٠± ديسبل في ٦٠ هرتز (XPLOD)  
متوسط: ١٠± ديسبل في ١ كيلوهرتز (XPLOD)  
عالي: ١٠± ديسبل في ١٠ كيلوهرتز (XPLOD)  
متطلبات الطاقة: تيار مباشر ١٢ فولت من بطارية السيارة  
(تأريض سالب)

الأبعاد: ١٧٨ × ٥٠ × ١٧٨ مم تقريباً (عرض/ ارتفاع/ عمق)  
أبعاد التركيب: ١٨٢ × ٥٣ × ١٦١ مم تقريباً (عرض/ ارتفاع/ عمق)  
الوزن: ٢,١ كجم تقريباً  
الكماليات المرفقة:

بطاقة التحكم عن بعد: RM-X159

أجزاء التركيب وأطراف التوصيل (طقم ١)

قد لا يتعامل الموزع الموجود في منطقتك مع بعض  
الكماليات المدرجة أعلاه. يرجى التوجه بالسؤال إلى  
الموزع لمزيد من المعلومات التفصيلية.

تقنية تشفير الصوت MPEG الطبقة ٣ وبراءات الإختراع  
مروخصة من شركتين Fraunhofer IIS و Thomson.

التصميم والمواصفات عرضة للتغيير دون إشعار مسبق.



- ان سبيكة اللحام الخالية من الرصاص تستعمل في لحام بعض الاجزاء. (أكثر من ٨٠٪)
- ان معوقات اللهب الهالوجينية لا تستعمل في بعض الواح الاسلاك المطبوعة.
- لا تستعمل معوقات اللهب الهالوجينية في الخزائن.
- تم إستعمال حبر من زيت خضار خال من المركبات العضوية المتطايرة VOC لطباعة صندوق الكرتون.
- لم يتم إستخدام رغوات كيميائية بوليسترين في وسادات التعبئة.

## تنظيف أطراف التوصيل

قد لا يعمل الجهاز بصورة صحيحة ما لم تكن أطراف التوصيل بين الجهاز واللوحه الأمامية نظيفة. لتفادي ذلك، افصل اللوحه الأمامية (صفحة ٤) وقم بتنظيف أطراف التوصيل بممسحة قطنية مرطبة بالكحول. لا تستعمل القوة المفرطة، والا، قد تُتلف أطراف التوصيل.

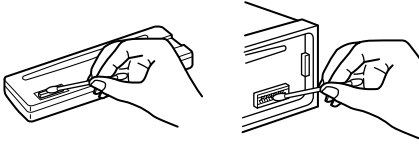

الواجهة الخلفية للوحه الامامية

الوحدة الرئيسية

## ملاحظات

- من أجل تحقيق السلامة، قم بإيقاف التشغيل قبل الشروع في تنظيف أطراف التوصيل، واسحب المفتاح من مفتاح التشغيل.
- لا تعتمد مطلقاً إلى لمس أطراف التوصيل بأصابعك أو أي جسم معدني مباشرة.

## إزالة الوحدة

## 1 قم بإزالة الحلقة المعدنية الواقية.

1 أفضل اللوحه الأمامية (صفحة ٤).

2 قم بتعشيق كل من مفتاحي التحرير معاً بواسطة الحلقة المعدنية الواقية.

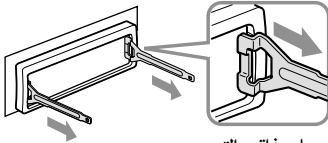

اجعل مفاتيح التحرير تتجه كما في الشكل التوضيحي.

3 اسحب مفتاح التحرير لإزالة الحلقة المعدنية الواقية.

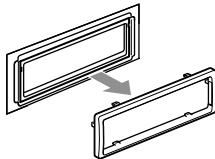

## استبدال بطارية الليثيوم الخاصة ببطاقة التحكم

## عن بعد

في الظروف العادية، تعمل البطارية لمدة سنة واحدة. (قد يكون عمر الخدمة أقصر من ذلك، تبعاً لظروف الاستعمال.) عندما تصبح البطارية ضعيفة، سيكون مدى بطاقة التحكم عن بعد أقصر. استبدل البطارية ببطارية ليثيوم طراز CR2025. ان استعمال أي نوع آخر من البطاريات قد يتسبب في مخاطر نشوب حريق أو انفجار.

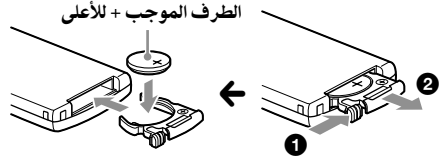

الطرف الموجب + للأعلى

## ملاحظات حول بطارية الليثيوم

- احتفظ ببطارية الليثيوم بعيداً عن متناول الأطفال. إذا ما تم ابتلاع البطارية، استشر الطبيب حالاً.
- امسح البطارية بخرقه جافة لضمان افضل عملية توصيل.
- تأكد من مراعاة اتجاهات الجهة للاقطاب عند تركيب البطارية.
- لا تمسك البطارية بملقط معدني، والا قد يحدث تماس كهربائي.

## تحذير

قد تنفجر البطارية ما لم يتم التعامل معها بصورة صحيحة.

لا تقم بإعادة شحن البطارية أو تفكيكها أو التخلص منها برميها في النار.

## استبدال الفيوز

عند استبدال الفيوز، تأكد من استعمال أحد الأنواع التي تتطابق معدل الأمبيرية المسجلة على الفيوز الأصلي. إذا انقطع الفيوز، تحقق من توصيل الطاقة ومن ثم استبدل الفيوز. إذا انقطع الفيوز مرة أخرى بعد استبداله، قد يكون سبب ذلك خلل داخلي. في هذه الحالة، استشر موزع سوني Sony القريب منك.

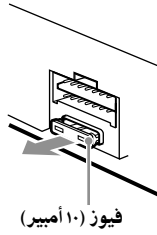

فيوز (١٠ أمبير)

- قبل العرض، قم بتنظيف الأسطوانات بخزقة تنظيف متوفرة في السوق. امسح كل أسطوانة من المركز متجه للخارج. لا تستعمل المواد الحادة كالبنزين أو الثنر أو مواد التنظيف المتوفرة تجارياً أو الخاخات المقاومة للكهربية الاستاتيكية المخصصة لأسطوانات الأناطولج.



## حول ملفات MP3

- المصطلح MP3، والذي هو اختصار للعبارة MPEG-1 Audio Layer-3، هو تقنية معيارية لصيغة ضغط الملفات الصوتية. تقوم هذه التقنية بضغط بيانات أسطوانة CD الصوتية إلى حوالي 1/10 من حجمها الأصلي.
- هذا الجهاز يتماشى مع صيغة ISO 9660 المستوى 1/المستوى 2، ونمط Joliet/Romeo في صيغة التمديد والمقاطع المتعددة.
- الحد الأقصى من:
  - المجلدات (الألبومات): 100 (بضمنها المجلد الأصلي والمجلدات الفارغة).
  - ملفات (مقطوعات) MP3 والمجلدات الموجودة في الأسطوانة: 999.
  - رموز اسم المجلد/الملف القابلة للعرض هي 18 رمز.
  - اللاهقة ID3 تم تطبيقها فقط في الإصدار 1.1 و 2.0.

## ترتيب عرض ملفات MP3

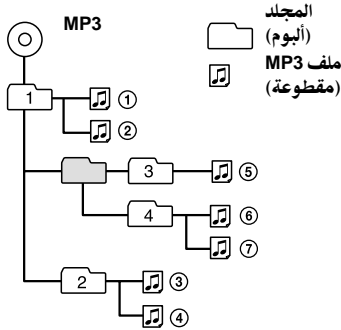

### ملاحظات

- تأكد من تخبثم الأسطوانة قبل استعمالها في الجهاز.
- عند تسمية ملف MP3، تأكد من إضافة اللاهقة "mp3" إلى اسم الملف.
- أثناء عرض ملف MP3 بوضع (معدل البت المتغير) VBR أو التقديم/الترجيع السريع، فإن مدة العرض المنقضية قد لا يتم عرضها بصورة صحيحة.
- عندما تكون أسطوانة مسجلة بمقاطع متعددة، يتم التعرف على المقطوعة الأولى لصيغة المقطع الأول وعرضها فقط (يتم تخطي أي صيغة أخرى). تكون الأفضلية لصيغة أسطوانة CD-DA وMP3.
- عندما تكون المقطوعة الأولى CD-DA، يتم عرض المقطع الأول من أسطوانة CD-DA فقط.
- عندما لا تكون المقطوعة الأولى CD-DA، يتم عرض المقطع MP3. إذا لم تحتوي الأسطوانة على بيانات في أي من تلك المقاطع، يتم عرض العبارة "NO MUSIC".

إذا كانت لديك أية أسئلة أو مشاكل تتعلق بجهازك وغير واردة في هذا الدليل، استشر موزع سوني Sony القريب منك.

## ملاحظات حول أسطوانات CD-R/CD-RW

- قد لا يتم عرض بعض أسطوانات CD-R/CD-RW (تبعاً لظروف الأسطوانة أو الجهاز المستعمل لتسجيلها).
- لا يمكن عرض أسطوانات CD-R/CD-RW الغير مختتمة.

## ملاحظات حول اسطوانات Video CD

أسطوانة CD تحتوي على صور متحركة. بيانات الصور تستخدم صيغة MPEG 1 (أسطوانة Video CD)، المقاييس العالمية لتقنية الضغط الرقمية. تحتوي أسطوانات Video CD أيضاً على بيانات صوت محكمة. الأصوات الواقعة خارج نطاق سمع الإنسان يتم ضغطها في حين أن الأصوات التي نسمعها لا يتم ضغطها.

يوجد هناك إصدارين من اسطوانات الفيديو Video CD.

### الإصدار 1.1:

يمكنك عرض الصور المتحركة والأصوات فقط.

### الإصدار 2.0:

يمكنك عرض الصور الساكنة العالية التحليل والتمتع بوظائف PBC (التحكم في العرض). هذه الوحدة تتمشى مع كلا الإصدارين.

## الأسطوانات الموسيقية المشفرة بتقنيات حماية حقوق الطبع

هذا المنتج مصمم لعرض الأسطوانات التي تتماشى مع مقياس الأسطوانة المدمجة (CD). في الآونة الأخيرة، أصبحت تسوق أنواع مختلفة من الأسطوانات الموسيقية المشفرة بتقنيات حماية حقوق الطبع من قبل بعض شركات التسجيل. يرجى الإنتباه إلى أن من بين تلك الأسطوانات، هناك أسطوانات لا تتماشى مع مقياس الأسطوانة المدمجة CD، وقد لا يمكن عرضها على هذا المنتج.

## ملاحظة بشأن الأسطوانات الثنائية

الأسطوانة الثنائية هي أسطوانة ذات وجهين تتضمن مواد مسجلة خاصة بأسطوانة الفيديو الرقمي DVD على أحد الوجهين ومواد صوتية رقمية على الوجه الآخر. لكن، نظراً لأن وجه المادة الصوتية لا يتطابق مع مقياس الأسطوانة المدمجة (CD)، فإنه لا يمكن ضمان تشغيله على هذا المنتج.



## تنبيهات إحتياطية

- إذا تم صف سيارتك تحت أشعة الشمس المباشرة، يجب الانتظار إلى أن تبرد الوحدة قبل الشروع بتشغيلها.
- سيتم تمديد الهوائي الألي تلقائياً عند تشغيل الوحدة.

## تكثف الرطوبة

في الأماكن الممطرة أو الشديدة الرطوبة، قد تتكثف الرطوبة بداخل العدسات وفي شاشة العرض الخاصة بالجهاز. إذا حدث ذلك، سوف لن يعمل الجهاز بصورة مناسبة. في مثل هذه الحالة، قم بإخراج الأسطوانة وانتظر لمدة ساعة تقريباً إلى أن تتلاشى الرطوبة.

## للمحافظة على صوت عالي الجودة

تأكد من أن لا ينسكب عصير أو أي مشروبات أخرى على الجهاز أو الأسطوانات.

## ملاحظات حول الأسطوانات

- للمحافظة على نظافة الأسطوانة، لا تلمس سطحها. امسكها من الحواف.
- احتفظ بالأسطوانات في حافظاتها أو في مخزن الأسطوانات عند عدم استعمالها.
- لا تعرض الأسطوانات إلى الحرارة/ درجات الحرارة العالية. لا تترك الأسطوانات في سيارة مصفوفة أو على لوحة المقاييس أو على الصينية الخلفية.
- لا تلتصق علامات على الأسطوانات أو تستعملها عندما يكون عليها حبر/ مخلفات مواد لاصقة. قد تتوقف مثل تلك الأسطوانات عن الدوران عند استعمالها، مسببة خلل في وظائف الجهاز، أو قد يتم تلف الأسطوانة.

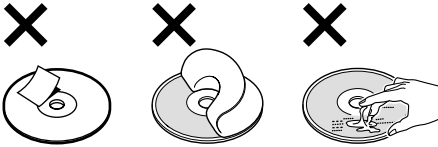

- لا تستعمل أي أسطوانة ملصق عليها علامات أو مواد لاصقة. قد تحدث العيوب التالية في الوظائف بسبب استعمال مثل تلك الأسطوانات:
- عدم إمكانية إخراج الأسطوانة (بسبب خلع الملصق أو العلامة وانحياستها في ميكانيكية إخراج الأسطوانة).
- عدم إمكانية قراءة البيانات الصوتية بصورة صحيحة (على سبيل المثال، تخطي العرض أو لا يتم العرض) بسبب الانكماش الحراري للملصق أو العلامة مما يتسبب في تشوه الأسطوانة.
- الأسطوانات التي ليس لها أشكال عادية (على سبيل المثال، على شكل قلب أو مربع أو نجمة) لا يمكن عرضها على هذا الجهاز. محاولة القيام بعرض مثل تلك الأسطوانات، قد يتسبب في تلف الجهاز. لا تعتمد إلى استعمال مثل تلك الأسطوانات.
- لا يمكنك عرض الأسطوانات مقاس ٨ سم.

## جهاز صوتي اضافي

يمكنك توصيل أجهزة محمولة اختيارية من إنتاج سوني Sony بطرف التوصيل AUX IN على الوحدة.

## اختيار جهاز اضافي

- 1 اضغط (SOURCE) ضغطاً متكرراً إلى ان يظهر "AUX".  
قم بالتشغيل بواسطة الجهاز المحمول نفسه.

## ضبط مستوى الصوت

تأكد من ضبط مستوى صوت كل الأجهزة الصوتية الموصولة قبل العرض.

- 1 قم بتخفيض مستوى صوت الوحدة.
- 2 اضغط (SOURCE) ضغطاً متكرراً إلى أن يظهر "AUX".
- 3 ابدأ العرض بالجهاز الصوتي المحمول بمستوى صوت متوسط.
- 4 اضبط مستوى الاستماع العادي الذي يناسبك على الجهاز.

- 5 اضغط (SEL) ضغطاً متكرراً إلى أن يظهر "AUX" ثم اضغط زر مستوى الصوت +/- لضبط مستوى الدخل (±6 ديسيل).

## معلومات مؤشرات الشاشة التي تظهر

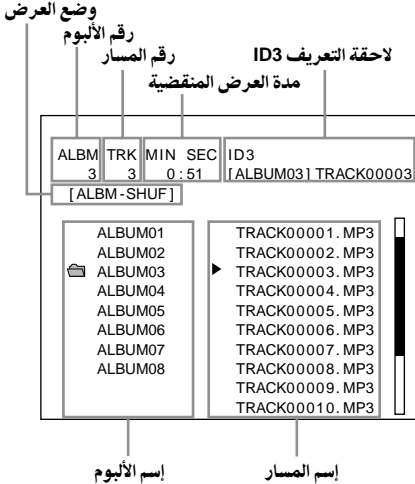
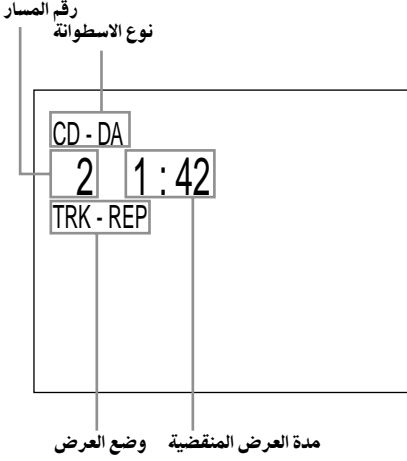

### ملاحظة

تختلف المعلومات الظاهرة تبعاً لعمليات التشغيل أو الأوضاع المبرمجة.

*PAL/NTSC	+ (SEL)
لتغيير نظام الوان التلفزيون الى PAL (●) او NTSC.	(MODE)
DIM (معتم شدة الاضاءة)	+ (SEL)
لتغيير سطوع الشاشة.	(DSP)

\* عند إيقاف الجهاز.

بعد اكتمال التهيئة، تعود الشاشة الى وضع العرض / الاستقبال العادي.

### ملاحظة

تختلف البنود المعروضة تبعاً للمصدر والتهيئة.

## إستعمال مؤشرات الشاشة

يمكنك التحقق من حالة تشغيل الجهاز (المشغل) ومشاهدة المعلومات الخاصة بالاسطوانة باستعمال المؤشرات التي تظهر على شاشة التلفزيون.

### 1 إضغط (OSD) (6).

تظهر مؤشرات الشاشة على شاشة التلفزيون.

### ملاحظات

- عندما تختار موالف البث كمصدر، لا تظهر مؤشرات الشاشة.
- تتغير البرمجة المبدئية لمؤشرات الشاشة تبعاً للمصدر المختار.
  - عند عرض اسطوانات CD و MP3: يتم تشغيلها (تظهر المؤشرات).
  - عند عرض اسطوانات Video CD: يتم إيقافها (لا تظهر المؤشرات).
- لا يمكنك إيقاف ظهور مؤشرات الشاشة عند عرض اسطوانات CD أو MP3.

### تغيير اللغة التي تظهر بها مؤشرات الشاشة

1 أثناء العرض، إضغط (OSD) (6) لمدة ثابيتين. كل ضغطة للزر (OSD) (6) لمدة ثابيتين تؤدي الى تغيير اللغة كما يلي:

ENGLISH ↔ CHINESE

لاستعادة تهيئة المصنع الخاصة بمنحني جهاز المعادلة، اضغط الزر (SEL) مع الاحتفاظ بضغطه قبل اكتمال التهيئة.  
بعد ٣ ثوان، تكتمل عملية التهيئة وتعود الشاشة إلى وضع العرض/ الاستقبال العادي.

**توجيه**  
الأنواع الأخرى من جهاز المعادلة متوافقة أيضاً.

### ضبط بنود التهيئة

يمكن ضبط البنود التالية (اتبع الصفحة المشار إليها كمرجع لمعرفة التفاصيل):  
يشير المؤشر "●" إلى التهيئة المبدئية.

### تهيئة شاشة مصدر الكمالية AUX أو تحويل إخراج الصوت بين وضعي SUB/REAR

- 1 اضغط (OFF).
- 2 اضغط (SEL) ضغطاً متكرراً إلى أن يظهر البند المرغوب.
- 3 اضغط زر مستوى الصوت +/- لاختيار التهيئة.

#### AUX

لتغيير شاشة مصدر الكمالية AUX إلى وضع "AUX-ON" (●) أو "AUX-OFF" (صفحة ١٢).

#### SUB/REAR

لتغيير مصدر اخراج الصوت:  
- "SUB-OUT" (●): لإخراج الصوت من مجهارة الترددات الخفيضة الفرعي.  
- "REAR-OUT": لإخراج الصوت من مضخم صوت قوي.

### تهيئة بنود أخرى

- 1 اضغط (SEL) والزر المرغوب في نفس الوقت.

#### اضغط بنود التهيئة

(3) + (SEL) A.SCRL (تحريك تلقائي)  
لتحريك البند المعروف تلقائياً عند تغيير المقطوعة/ الألبوم.  
- "ON": للتحريك.  
- "OFF" (●): لإيقاف التحريك.

#### (4) + (SEL) DEMO\* (عرض إيضاحي)

لتهيئة الوضع "DEMO-ON" (●) أو "DEMO-OFF".

#### (6) + (SEL) BEEP

لتهيئة الوضع "BEEP-ON" (●) أو "BEEP-OFF".

### ضبط خصائص الصوت — BAL/FAD/LPF/ SUB

يمكنك ضبط التوازن والمضائلة ومرشح الجهير الخفيض ومستوى صوت مجهارة الترددات الخفيضة الفرعي.

- 1 اضغط الزر (SEL) ضغطاً متكرراً إلى أن تظهر "BAL" أو "FAD" أو "LPF" أو "SUB".  
يتغير البند كالاتي:

LOW\* ← MID\* ← HI\*

BAL (يمين - يسار)

FAD (أمام - خلف)

LPF (مرشح الجهير الخفيض)\* ←

SUB (مستوى صوت مجهارة الترددات الخفيضة

الفرعي)\* ←

AUX (مستوى AUX)\* ←

1\* عند تشغيل EQ3 (صفحة ١٠).

2\* يمكن ضبط قطع تردد مجهارة الترددات الخفيضة الفرعي إلى ٧٨ هرتز أو ١٢٥ هرتز أو وضع الإيقاف OFF.

3\* عند ضبط اخراج الصوت إلى "SUB" (صفحة ١٠).

يتم عرض "ATT" في إحدى مستوى من التهيئة، ويمكن ضبطه إلى ٢٠ مرحلة.

4\* عند تشغيل مصدر AUX (صفحة ١٢).

### 2 اضغط زر مستوى الصوت +/- ضغطاً متكرراً لضبط البند المختار.

بعد ٣ ثوان، تكتمل عملية التهيئة وتعود الشاشة إلى وضع العرض/ الاستقبال العادي.

### تهيئة منحني جهاز المعادلة حسب الطلب — وظيفة EQ3

المؤشر "CUSTOM" الخاص بوظيفة EQ3 يسمح لك بتنفيذ تهيئاتك الخاصة بجهاز المعادلة.

- 1 اختر مصدر ما، ثم اضغط (EQ3) ضغطاً متكرراً لاختيار "CUSTOM".

- 2 اضغط الزر (SEL) ضغطاً متكرراً إلى أن تظهر "LOW" أو "MID" أو "HI".

### 3 اضغط زر مستوى الصوت +/- ضغطاً متكرراً لضبط البند المختار.

يمكن ضبط مستوى الصوت بمراحل لكل منها فارق بمقدار ١ ديسبل، من -١٠ ديسبل إلى +١٠ ديسبل.



كرر الخطوات ٢ و ٣ لضبط منحني جهاز المعادلة.

تنبيه

عند موالفة المحطات أثناء القيادة، استعمل وظيفة BTM ذاكرة أفضل موالفة لتفادي الحوادث.

تخزين تلقائياً — BTM

1 اضغط (SOURCE) ضغطاً متكرراً إلى أن يظهر "TUNER".

لتغيير الموجة، اضغط (MODE) ضغطاً متكرراً. يمكنك اختيار FM1 أو FM2 أو FM3 أو AM1 أو AM2.

2 اضغط (BTM) مع الاحتفاظ بضغطه إلى أن يومض "BTM".

يقوم الجهاز بتخزين المحطات وفقاً لترتيب التردد على أزرار الأرقام. تصدر نغمة التنبيه عندما يتم تخزين التهئية.

التخزين يدوياً

1 أثناء استقبال المحطة التي ترغب في تخزينها، اضغط زر رقم مع الاحتفاظ بضغطه (من ① إلى ⑥) إلى أن يظهر "MEM". يظهر مؤشر زر الرقم في الشاشة.

ملاحظة

إذا حاولت تخزين محطة أخرى على نفس زر الرقم، سيتم استبدال المحطة المخزونة مسبقاً.

استقبال المحطة المخزونة مسبقاً

1 اختر الموجة، ثم اضغط زر الرقم (من ① إلى ⑥).

بواسطة بطاقة التحكم عن بعد

لاختيار المحطات المخزونة مسبقاً، اضغط ↑ أو ↓.

الموالفة تلقائياً

1 اختر الموجة، ثم اضغط +/- (SEEK) للبحث عن المحطة.

يتوقف الاستطلاع عندما يستقبل الجهاز المحطة. كرر هذا الإجراء إلى أن يتم استقبال المحطة المرغوبة.

توجيه

إذا كنت تعرف تردد المحطة التي ترغب في الاستماع إليها، اضغط +/- (SEEK) مع الاحتفاظ بضغطه للوصول إلى التردد التقريبي، ثم اضغط +/- (SEEK) ضغطاً متكرراً لضبط التردد المرغوب ضبطاً دقيقاً (موالفة يدوية).

وظائف PBC (التحكم في العرض)

عند عرض اسطوانات Video CD (الإصدار 2.0) تتضمن وظائف PBC، يمكنك التمتع بعمليات التفاعل المتبادل المبسطة والعمليات التي تنطوي على وظائف البحث الخ. عرض PBC يتيح لك إمكانية عرض اسطوانات Video CD بالتفاعل المتبادل تبعاً للقائمة الظاهرة على شاشة التلفزيون.

(بواسطة بطاقة التحكم عن بعد)

1 إبدأ عرض اسطوانة Video CD ذات وظائف PBC.

2 اضغط (PBC).

3 اضغط (+) أو (-) ↓ لاختيار رقم البند الذي تريده.

إضغط ← للعودة إلى شاشة القائمة السابقة، واضغط → للانتقال إلى القائمة التالية.

4 اضغط (ENTER).

إتبع تعليمات القائمة الظاهرة على الشاشة لعمليات التفاعل المتبادل.

أثناء العرض، للعودة إلى شاشة الاختيار السابق، اضغط (العودة) على بطاقة التحكم عن بعد.

ملاحظات

- راجع التعليمات المرفقة مع الاسطوانة لأن طريقة التشغيل قد تختلف تبعاً لاسطوانة Video CD.
- عند إيقاف وظيفة PBC، يبدأ العرض مجدداً من أول مسار على الاسطوانة.
- عندما تستبدل الاسطوانة، يتم إيقاف وظيفة PBC.
- العرض المتكرر والعرض بترتيب متغير لا يعملان مع وظيفة عرض PBC.

توجيه

عندما تختار رقم بند تريده في الخطوة ٣، يبدأ عرض الاسطوانة Video CD تلقائياً بعد ثانيتين.

تغيير الأصوات

بعض الاسطوانات تكون مسجلة بطريقة البث المتعدد الأصوات حيث يتم تسجيل أصوات مختلفة على القنوات اليمنى واليسرى. لمثل هذه الاسطوانات، قم باختيار القناة التي تخرج الصوت الذي تريد الاستماع إليه. يتم سماع الصوت المختار من كلتي السماعيتين.

1 أثناء العرض، اضغط (AUDIO) ⑤ ضغطاً متكرراً لاختيار وضع الصوت.

MONO-L → MONO-R → STEREO

## أسطوانات CD/Video CD

بخصوص عمليات التشغيل الأساسية لأسطوانة CD، راجع «مواضع مفاتيح التحكم وعمليات التشغيل الأساسية» (صفحة ٦).

## مشاهدة أسطوانات Video CD

ربما تكون بعض العمليات مختلفة أو مقيّدة وذلك تبعاً لأسطوانة Video CD. راجع التعليمات المرفقة مع أسطوانتك.

### ملاحظة

تقوم هذه الوحدة بتغيير نظام الألوان، PAL/NTSC، تبعاً للتلفزيون. لمعرفة التفاصيل، راجع قسم «ضبط بنود التهيئة» في صفحة ١٠.

**1** قم بتشغيل جهاز التلفزيون الملون النقال واختيار دخل الفيديو بحيث يمكنك مشاهدة الصورة من هذه الوحدة.

**2** قم بإدخال الأسطوانة مع جعل البطاقة متجهة للأعلى.  
يبدأ العرض تلقائياً.

### توجيه

قد تظهر شاشة القائمة على شاشة التلفزيون وذلك تبعاً لأسطوانة Video CD. لعرض الاسطوانة بأسلوب التفاعل المتبادل، اتبع التعليمات الظاهرة على شاشة القائمة. لمعرفة التفاصيل، راجع قسم «وظائف PBC (التحكم في العرض)» في صفحة ٩.

### العرض بسرعة بطيئة

**1** أثناء العرض، اضغط (4) (SLOW).

كل ضغط للزر تؤدي الى تغيير سرعة العرض كما يلي:  
١/٢ من السرعة العادية ← ١/٤ من السرعة العادية ←  
١/٨ من السرعة العادية ← سرعة العرض العادية.

## بنود الشاشة

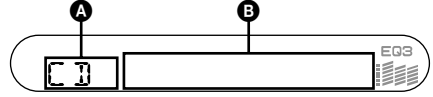

**A** المصدر

**B** رقم المقطوعة / مدة العرض المنقضية، رقم الألبوم\*<sup>١</sup>، اسم الألبوم، اسم المقطوعة، معلومات النص\*<sup>٢</sup>، الساعة

\*١ يتم عرض رقم الألبوم فقط عندما يتغير الألبوم.  
\*٢ عندما يتم عرض اللاحقة ID3، MP3.

لتغيير بنود الشاشة **B**، اضغط (DSPL)؛ لتحريك بنود الشاشة **B**، اضغط (SCRL) على بطاقة التحكم عن بعد أو قم بتهيئة "A.SCR-L-ON" (صفحة ١٠).

### توجيه

تختلف البنود المعروضة تبعاً لنوع الأسطوانة وصيغة التسجيل والتهيئة. للتفاصيل عن أسطوانة MP3، راجع صفحة ١٣.

## العرض المتكرر والعشوائي

**1** أثناء العرض، اضغط (2) (REP) أو (3) (SHUF) ضغطاً متكرراً إلى أن يتم عرض التهيئة المرغوبة.

عرض	اختر
المسار بصورة متكررة.	REP-TRACK
الألبوم بصورة متكررة.	*REP-ALBM
الألبوم بترتيب عشوائي.	*SHUF-ALBM
الأسطوانة بترتيب عشوائي.	SHUF-DISC

\* عند عرض أسطوانة MP3.

للعودة إلى العرض العادي، اضغط "REP-OFF" أو "SHUF-OFF".

**10 الأزرار +/- SEEK**

أسطوانة CD/VCD:

لتخطي المقطوعات (اضغط)؛ لتخطي المقطوعات بشكل متواصل (اضغط، ثم اضغط مرة أخرى خلال ثانية واحدة تقريباً واحتفظ بالضغط)؛ ترجيع / تقديم سريع للمقطوعة (اضغط واحتفظ بالضغط).  
الراديو:

لمواصلة المحطات تلقائياً (اضغط)؛ إيجاد محطة يدوياً (اضغط واحتفظ بالضغط).

**11 الزر (تحرير اللوحة الأمامية) ٤****12 الزر DSPL (الشاشة) ٤، ٨**

لتغيير بنود الشاشة.

**13 الزر \*-SENS/ALBUM**

أسطوانة CD:

لتخطي الألبومات (اضغط)؛ لتخطي الألبومات بشكل متواصل (اضغط واحتفظ بالضغط)  
الراديو:

لتحسين الاستقبال الضعيف: LOCAL/MONO.

**14 الزر RESET (موجود خلف اللوحة الأمامية) ٤****15 أزرار الأرقام**

أسطوانة CD:

① : \*ALBUM

لتخطي الألبومات (اضغط)؛ لتخطي الألبومات بشكل متواصل (اضغط واحتفظ بالضغط).

② : REP ٨

③ : SHUF ٨

④ : SLOW ٨

⑤ : AUDIO ٩

⑥ : OSD ١١

الراديو:

لاستقبال المحطات المخزنة (اضغط). تخزين المحطات (اضغط واحتفظ بالضغط).

**16 مفتاح اختيار التردد (موجود أسفل الوحدة)**

راجع «مفتاح اختيار التردد» في دليل التعليمات/ التوصيلات المرفق.

**17 الزر BTM/PAUSE ٩**

أسطوانة CD/VCD:

لايقاف العرض مؤقتاً. للإلغاء، اضغط مرة أخرى.  
الراديو:

لبدء وظيفة BTM (اضغط واحتفظ بالضغط).

**18 الزر OFF**

لايقاف التيار؛ إيقاف المصدر.

**19 مستقبل بطاقة التحكم عن بعد**

الأزرار التالية على بطاقة التحكم عن بعد لها أيضاً أزرار/ وظائف تختلف عن تلك التي على الجهاز.

**20 الأزرار (▶▶▶)/←(◀◀◀)**

للتحكم بأسطوانة CD / VCD / الراديو، نفس وظيفة +/- (SEEK) على الجهاز.

**21 الزر PBC ٩****22 الزر ENTER ٩****23 الزر (العودة) ٩****24 الأزرار (+)/(-)**

للتحكم بأسطوانة CD، نفس الزر +/- (ALBUM) على الجهاز.

**25 الزر SCRL (تحريك) ٨**

لتحريك بنود الشاشة.

**26 أزرار الأرقام**

لاستقبال المحطات المخزنة (اضغط)، تخزين المحطات (اضغط واحتفظ بالضغط).

\* عند عرض أسطوانة MP3.

**ملاحظة**

إذا تم إيقاف التشغيل واختفت الشاشة، لا يمكن تنفيذ التشغيل بواسطة بطاقة التحكم عن بعد ما لم يتم ضغط (SOURCE) على الجهاز أو إدخال أسطوانة لتشغيل الجهاز أولاً.

**توجيه**

للتفاصيل عن كيفية استبدال البطارية، راجع قسم «استبدال بطارية الليثيوم الخاصة بطاقة التحكم عن بعد» في صفحة ١٤.

الوحدة الرئيسية

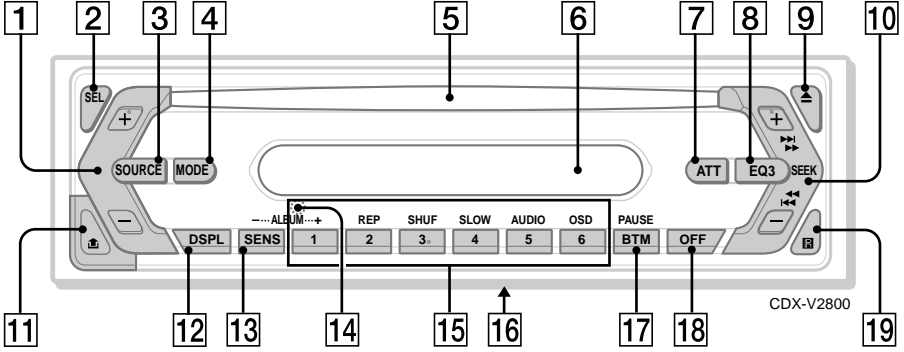

راجع الصفحات الواردة في القائمة لمعرفة التفاصيل.  
الأزرار المماثلة على بطاقة التحكم عن بعد تتحكم بنفس الوظائف الخاصة بالأزرار الموجودة على الجهاز.

بطاقة التحكم عن بعد RM-X159

- 1 زر مستوى الصوت +/- ١٠ لضبط مستوى الصوت.
- 2 الزر SEL (اختيار) نفس زر الاختيار على الجهاز.
- 3 الزر SOURCE لتشغيل التيار؛ تغيير المصدر (راديو/ CD /VCD /AUX).
- 4 الزر MODE ٩ لاختيار موجة الراديو (FM/AM).
- 5 فتحة ادخال الأسطوانة لإدخال الأسطوانة (البطاقة للاعلى)، يبدأ العرض.
- 6 نافذة العرض
- 7 الزر ATT (المخفت) لتخفيض حدة الصوت. للإلغاء، اضغط مرة أخرى.
- 8 الزر EQ3 (المعادل) ١٠ لاختيار نوع المعادل (XPLD أو VOCAL أو CLUB أو JAZZ أو NEW AGE أو ROCK أو CUSTOM أو OFF).
- 9 الزر (إخراج) لإخراج الأسطوانة.

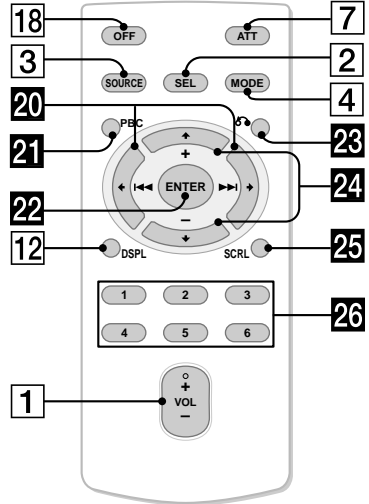

## توصيل اللوحة الأمامية

قم بتعشيق الجزء (A) الموجود في اللوحة الأمامية بالجزء (B) الموجود في الوحدة، كما مبين في الشكل التوضيحي، وادفع الجانب الأيسر إلى الموضع إلى ان تسمع طقة.

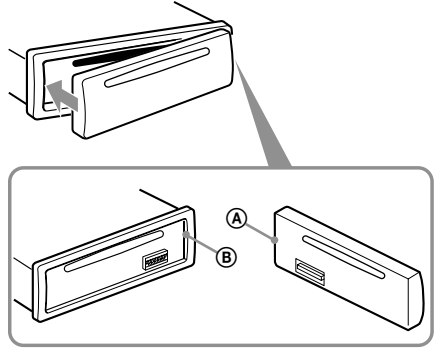

### ملاحظة

لا تضع أي شيء على السطح الداخلي للوحة الأمامية.



## فصل اللوحة الأمامية

يمكنك فصل اللوحة الأمامية الخاصة بهذا الجهاز لتفادي التعرض للسرقة.

### جهاز التنبيه

إذا قمت بإدارة المفتاح إلى وضع الإيقاف OFF بدون فصل اللوحة الأمامية، سيقوم جهاز التنبيه بإصدار صوت لبضع ثوان. سيصدر جهاز التنبيه صوتاً فقط إذا تم استعمال مضخم الصوت الداخلي.

#### 1 اضغط (OFF).

يتم إيقاف الجهاز.

#### 2 اضغط , ثم إسحبها للخارج باتجاهك.

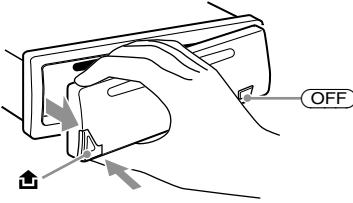

### ملاحظات

- لا تعرض اللوحة الأمامية ونافاذة العرض لضغط زائد أو تجعل أشياء تسقط عليهما.
- لا تعرض اللوحة الأمامية إلى حرارة / درجة حرارة عالية أو رطوبة. تجنب تركها في سيارة مصفوفة أو على لوحة المقاييس الأمامية/الصينية الخلفية.

## البدء

### إعادة ضبط الجهاز

قبل تشغيل هذا الجهاز لأول مرة، أو استبدال بطارية السيارة أو تغيير أطراف التوصيل، يجب أن تقوم بإعادة ضبط الجهاز. افصل اللوحة الأمامية واضغط الزر RESET بأداة مدببة، كقلم حبر.

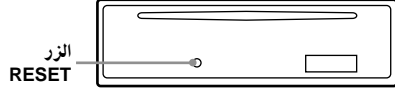

### ملاحظة

القيام بضغط الزر RESET سيؤدي إلى الغاء تهيئة الساعة وبعض المحتويات المخزونة.

## تهيئة الساعة

تستعمل الساعة مؤشر القراءة الرقمية بنظام ١٢ ساعة.

#### 1 اضغط واحتفظ بضغط (DSPL).

يروض مؤشر الساعة.

#### 2 اضغط زر مستوى الصوت +/- لضبط الساعة والدقائق.

لتحريك المؤشر الرقمي، اضغط (SEL).

#### 3 اضغط (DSPL).

تكتمل عملية التهيئة وتبدأ الساعة بالعمل.

لعرض الساعة، اضغط (DSPL). اضغط (DSPL) مرة أخرى للرجوع إلى الشاشة السابقة.

الوظائف الأخرى

١٠	تغيير تهيئة الصوت
	ضبط خصائص الصوت
١٠	BAL/FAD/LPF/SUB —
	تهيئة منحني جهاز المعادلة حسب الطلب
١٠	— وظيفة EQ3
١٠	ضبط بنود التهيئة
	تهيئة شاشة مصدر الكمالية AUX أو تحويل اخراج
١٠	الصوت بين وضعي SUB/REAR
١٠	تهيئة بنود أخرى
١١	إستعمال مؤشرات الشاشة
١٢	إستعمال جهاز اختياري
١٢	جهاز صوتي اضافي

معلومات إضافية

١٢	تنبيهات إحتياطية
١٢	ملاحظات حول الأسطوانات
١٣	حول ملفات MP3
١٤	الصيانة
١٤	إزالة الوحدة
١٥	المواصفات
١٦	تحري الخلل وإصلاحه
١٧	إخطارات/ بيانات عرض الخلل

البدء

٤	إعادة ضبط الجهاز
٤	تهيئة الساعة
٤	فصل اللوحة الأمامية
٥	توصيل اللوحة الأمامية

مواضع مفاتيح التحكم وعمليات التشغيل الأساسية

٦	الوحدة الرئيسية
٦	بطاقة التحكم عن بعد RM-X159

أسطوانات CD/Video CD

٨	بنود الشاشة
٨	العرض المتكرر والعشوائي
٨	مشاهدة أسطوانات Video CD

الراديو

٩	تخزين واستلام المحطات
٩	تخزين تلقائي — BTM
٩	التخزين يدويا
٩	استقبال المحطة المخزونة مسبقاً
٩	الموافقة تلقائياً

## تحذير

إذا كان مفتاح تشغيل المحرك الخاص بسيارتك

## مضبوطاً على الوضع ACC

بعد إدارة المفتاح إلى وضع الإيقاف، تأكد من ضغط (OFF) على الوحدة والإحتفاظ به مضغوطاً إلى أن تختفي الشاشة.

والا، فقد لن يتم إطفاء الشاشة مما يتسبب في فقدان شحنة البطارية.

CLASS 1  
LASER PRODUCT

توجد هذه العلامة في الجهة السفلية من الهيكل.

نشكرك على شرائك مشغل الأسطوانات المتعدد الوسائط Multi Media Player من إنتاج سوني Sony. يمكنك الاستمتاع بالعديد من الوظائف بهذا المشغل.

## • عرض أسطوانات CD/Video CD

يمكنك عرض أسطوانات CD-DA و-CD-RW وكذلك ملفات MP3 المتضمنة على مقاطع متعددة (صفحة 13)) وأسطوانات Video CD (صفحة 13).

الشعار على الأسطوانة		نوع الأسطوانة
		CD-DA
		MP3
		Video CD VCD

## • استقبال البث الإذاعي

- يمكنك تخزين ما يصل إلى 6 محطات لكل موجة FM1 و FM2 و FM3 و AM1 و AM2).

- وظيفة BTM (ذاكرة أفضل موالفة): يختار الجهاز محطات الإشارة القوية ويخزنها.

## • ضبط الصوت

- وظيفة EQ3: يمكنك اختيار أي منحنى من منحنيات جهاز المعادلة لسبعة أنواع من الموسيقى.

لتنفيذ عمليات التركيب والتوصيلات، راجع دليل التركيب/ التوصيلات المرفق.

SONY®

# **FM/AM Multi Media Player**

---

AR

تعليمات التشغيل

لإلغاء شاشة العرض الإيضاحي (DEMO)، راجع صفحة ١٠.

**CDX-V2800**

<http://www.sony.net/>

Sony Corporation Printed in Thailand