

# *CD Radio Cassette-Corder*

---

Operating Instructions page 2<sup>GB</sup>

**GB**

Manual de instrucciones página 2<sup>ES</sup>

**ES**

*CFD-G30  
CFD-G30L  
CFD-G50  
CFD-G50L*

## Warning

To prevent fire or shock hazard, do not expose the player to rain or moisture.

To avoid electrical shock, do not open the cabinet. Refer servicing to qualified personnel only.

## Information

For customers in Europe





This Compact Disc player is classified as a CLASS 1 LASER product. The CLASS 1 LASER PRODUCT label is located on the side.

## Warning

Do not install the appliance in a confined space, such as a bookcase or built-in cabinet.

## Notice for customers in the United Kingdom

A moulded plug complying with BS 1363 is fitted to this equipment for your safety and convenience.

Should the fuse in the plug supplied need to be replaced, same rating fuse approved by ASTA or BSI to BS 1362, (i.e. marked with  or  mark) must be used.

If the plug supplied with this equipment has a detachable fuse cover, be sure to attach the fuse cover after you change the fuse. Never use the plug without the fuse cover. If you should lose the fuse cover, please contact your nearest Sony service station.

## About this manual

The instructions in this manual are for the CFD-G30, CFD-G30L, CFD-G50 and CFD-G50L. Before you start reading, check your model number. The CFD-G50L is the model used for illustration purpose.

## Note

The name of the button to turn on/off this player is indicated as below:

“OPERATE”: CFD-G30L, CFD-G50L

“POWER”: CFD-G30, CFD-G50

---

# Table of contents

---

## Basic Operations

- 4 Playing a CD
  - 6 Listening to the radio
  - 8 Playing a tape
  - 10 Recording on a tape
- 

### The CD Player

- 12 Using the display
- 13 Locating a specific point in a track
- 14 Playing tracks repeatedly (Repeat Play)
- 15 Playing tracks in random order (Shuffle Play)
- 16 Creating your own programme (Programme Play)
- 18 Enjoying sound effects (LOOP/FLASH) (CFD-G50/G50L only)

### The Radio

- 19 Presetting radio stations
- 20 Playing preset radio stations

### The Audio Emphasis

- 21 Selecting the audio emphasis (SOUND/POWER DRIVE WOOFER)

### The Timer

- 22 Falling asleep to music

### Setting Up

- 23 Choosing the power sources
- 25 Connecting optional components

### Additional Information

- 27 Precautions
- 29 Troubleshooting
- 32 Maintenance
- 33 Specifications
- 35 Index

# Playing a CD

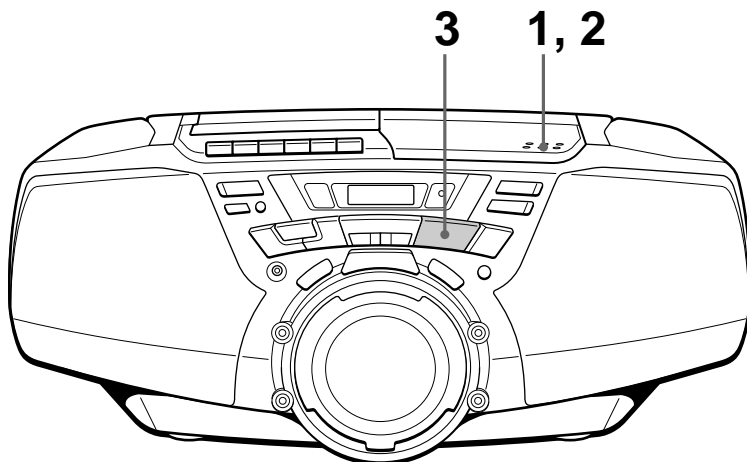

Connect the supplied mains lead (see page 23).

**1**

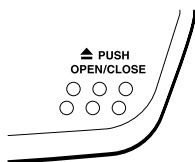

Press **▲PUSH OPEN/CLOSE** down to open the CD compartment and place the CD on the CD compartment.

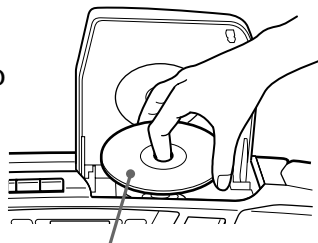

With the label side up

**2**

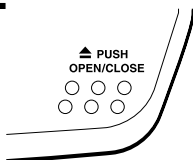

Close the lid of the CD compartment.

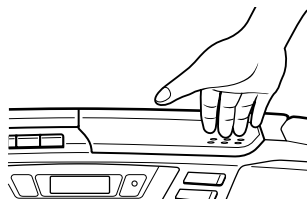

**3**

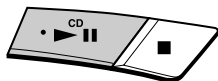

Press **▶||**.

The player turns on (direct power-on) and plays all the tracks once.

Display



Track number    Playing time

## Use these buttons for additional operations

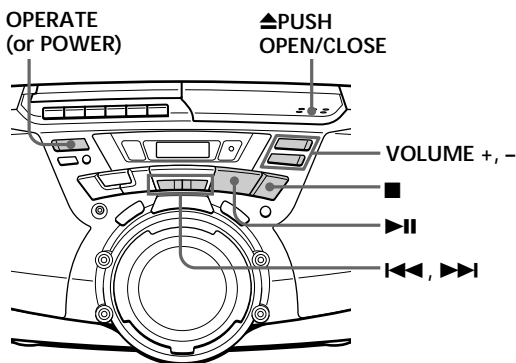
**Tip**

Next time you want to listen to a CD, just press ►||. The player turns on automatically and starts playing the CD.

To	Press
adjust the volume	VOLUME +, - (VOL +, - on the remote, CFD-G50/G50L only)
stop playback	■
pause playback	►   (   on the remote, CFD-G50/G50L only) Press the button again to resume play after pause.
go to the next track	►►
go back to the previous track	◄◄
remove the CD	▲PUSH OPEN/CLOSE
turn on/off the player	OPERATE (or POWER, see page 2)

# Listening to the radio

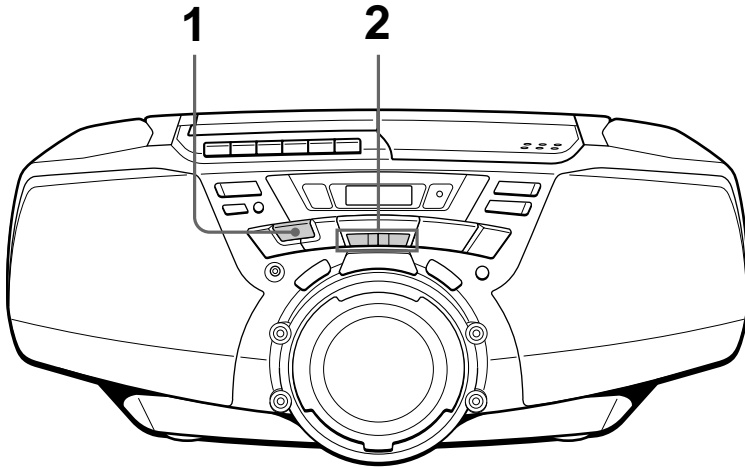

Connect the supplied mains lead (see page 23).

1

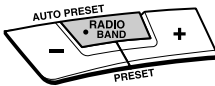

Press RADIO BAND • AUTO PRESET until the band you want appears in the display (direct power-on).

Display

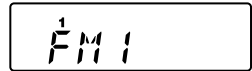

Each time you press the button, the band changes as follows:

CFD-G30/G50: "FM1" → "FM2" → "AM"

CFD-G30L/G50L: "FM1" → "FM2" → "MW" → "LW"

2

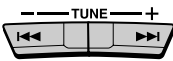

Hold down TUNE + or - until the frequency digits begin to change in the display.

The player automatically scans the radio frequencies and stops when it finds a clear station.

If you can't tune in a station, press the button repeatedly to change the frequency step by step.

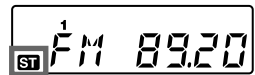

Indicates an FM stereo broadcast

## Use these buttons for additional operations

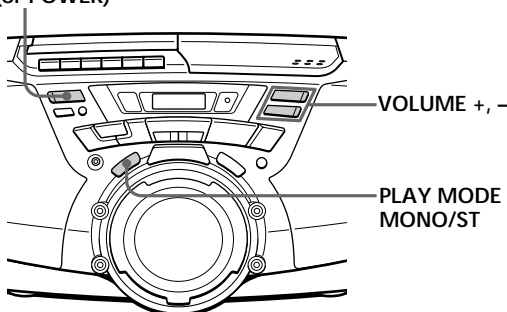
OPERATE  
(or POWER)

## Tips

- The “FM1” and “FM2” bands have the same functions. You can store the stations you want separately in “FM1” and “FM2” (see page 19).
- If the FM broadcast is noisy, press **PLAY MODE • MONO/ST** until “Mono” appears in the display and the radio will play in monaural.
- Next time you want to listen to the radio, just press **RADIO BAND • AUTO PRESET**. The player turns on automatically and starts playing the previous station.

To	Press
adjust the volume	VOLUME +, - (VOL +, - on the remote, CFD-G50/G50L only)
turn on/off the radio	OPERATE (or POWER, see page 2)

## To improve broadcast reception

Reorient the antenna for FM. Reorient the player itself for AM/MW/LW.

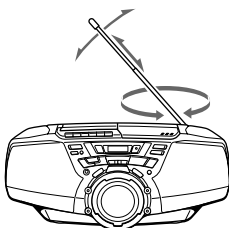

for FM

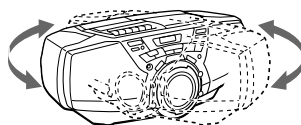

for AM/MW/LW

# Playing a tape

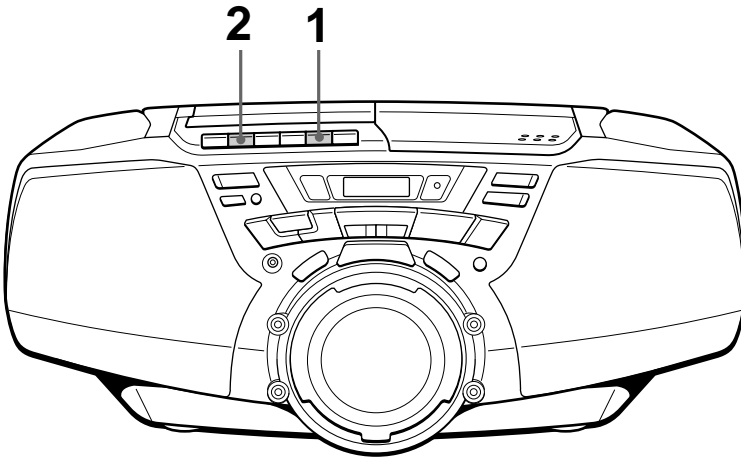

Connect the supplied mains lead (see page 23).

1

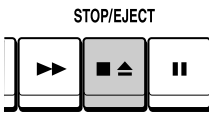

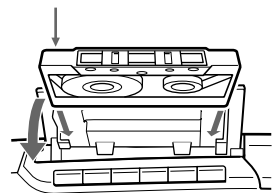

Press  to open the tape compartment and insert a recorded tape. Use TYPE I (normal) tape only. Close the compartment.

With the side you want to play facing upward

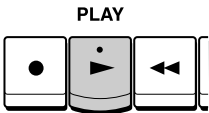

2



Press .  
The player turns on (direct power-on) and starts playing.

Display

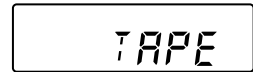

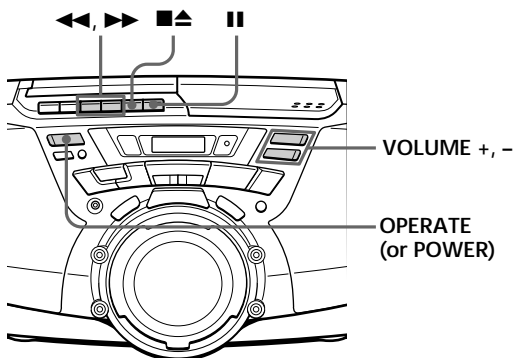

## Use these buttons for additional operations

**Tip**

Next time you want to listen to a tape, just press ▶. The player turns on automatically and starts playing the tape.

To	Press
adjust the volume	VOLUME +, - (VOL +, - on the remote, CFD-G50/G50L only)
stop playback	■▲
fast-forward or rewind the tape	▶▶ or ◀◀
pause playback	 Press the button again to resume play after pause.
eject the cassette	■▲
turn on/off the player	OPERATE (or POWER, see page 2)

# Recording on a tape

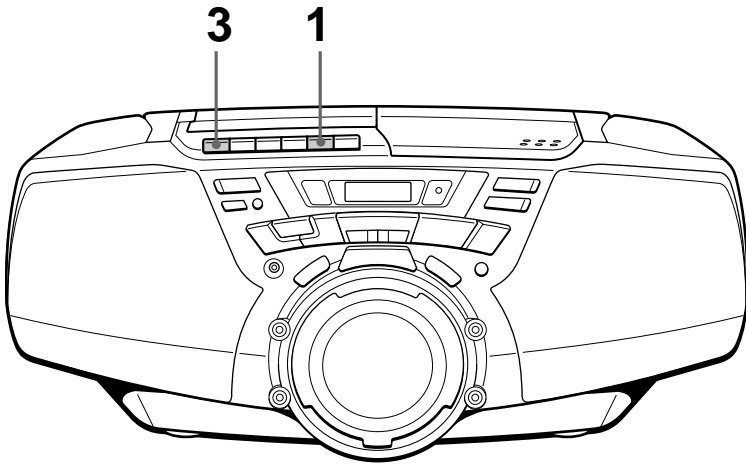

Connect the supplied mains lead (see page 23).

1

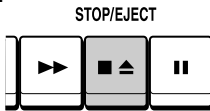

Press to open the tape compartment and insert a blank tape. Use TYPE I (normal) tape only.

With the side you want to record on facing upward

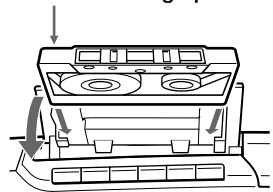

2

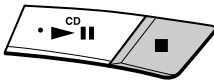

Select the program source you want to record.

To record from the CD player, insert a CD (see page 4) and press on the CD section.

Display

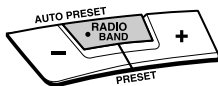
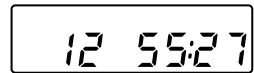

To record from the radio, tune in the station you want (see page 6).

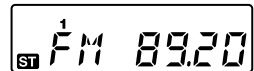

3

REC

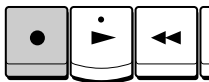

Press ● to start recording  
(▶ is depressed automatically).

Use these buttons for additional operations

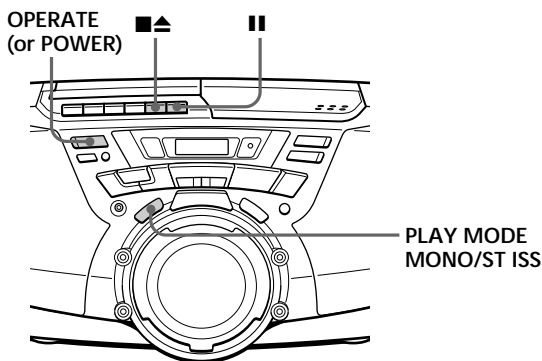

#### Tips

- Adjusting the volume or the audio emphasis (see page 21) will not affect the recording level.
- *CFD-G30L/G50L only:*  
If the MW/LW programme makes a whistling sound after you've pressed ● in step 3, press PLAY MODE•MONO/ST ISS (Interference suppress switch) repeatedly until the noise is at a minimum.
- For the best results, use the AC power as a power source.
- To erase a recording, proceed as follows:
  - 1 Insert the tape whose recording you want to erase.
  - 2 Press ||.
  - 3 Press ▶.
  - 4 Press ●.
  - 5 Press ||.

To	Press
stop recording	■▲
pause recording	 Press the button again to resume recording.
turn on/off the player	OPERATE (or POWER, see page 2)

# Using the display

You can check information about the CD using the display.

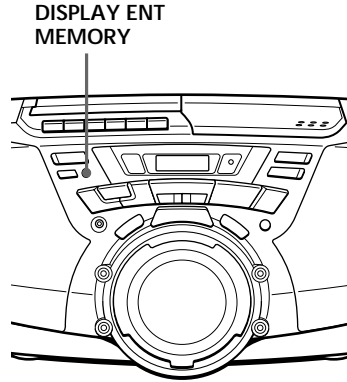

## Checking the total track number and playing time

Press DISPLAY ENT•MEMORY in stop mode.

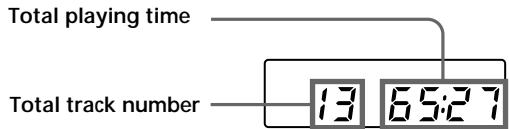

## Checking the remaining time

Press DISPLAY ENT•MEMORY while playing a CD.

To display	Press DISPLAY ENT•MEMORY
the current track number and the remaining time on the current track*	once
the number of tracks left and remaining time on the CD	twice
the current track number and playing time	three times

\* For a track whose number is more than 20, the remaining time appears as “- :-”.

# Locating a specific point in a track

You can quickly find a specific point in a track while playing a CD.

You can also locate any track using the number buttons on the remote (CFD-G50/G50L only).

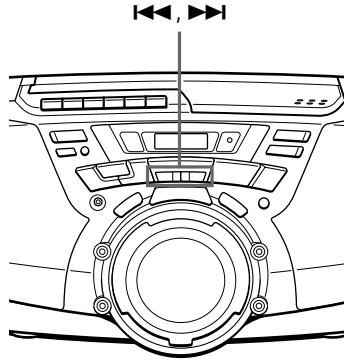

To locate	Press
a point while listening to the sound	▶▶ (forward) or ◀◀ (backward) while playing and hold down until you find the point
a point while observing the display	▶▶ (forward) or ◀◀ (backward) in pause and hold down until you find the point
a specific track directly (CFD-G50/G50L only)	the number button of the track on the remote

**Note**

*CFD-G50/G50L only:*  
You cannot locate a specific track if “SHUF” or “PGM” is lit in the display. Turn off the indication by pressing ■.

**Tip**

*CFD-G50/G50L only:*  
When you locate a track numbered over 10, press >10 first, then the corresponding number buttons.  
Example:  
To play track number 23, press >10 first, then 2 and 3.

**When using the remote (CFD-G50/G50L only)**

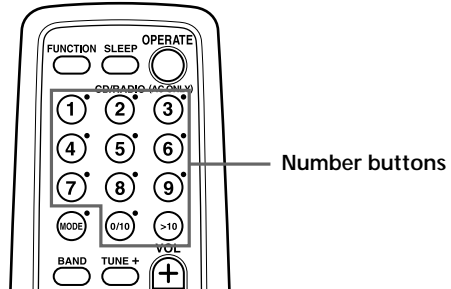

# Playing tracks repeatedly

## (Repeat Play)

You can play tracks repeatedly in normal, shuffle or programme play modes (see pages 15 - 17).

PLAY MODE  
MONO/ST

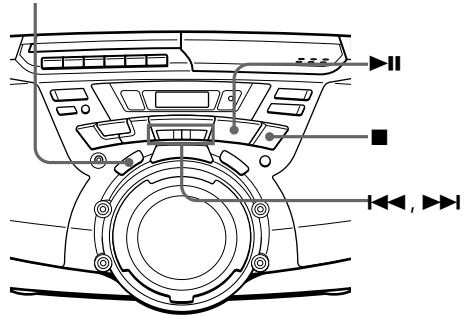

### On the remote (CFD-G50/G50L only)

- 1 Press ■.
- 2 Press MODE until the repeat mode you want appears in the display.
- 3 Do either of the following to start repeat play:
  - When you've selected "REP 1", select the track by pressing the number button.
  - When you've selected "REP ALL" or "SHUF REP", press ►.
  - When you've selected "PGM REP", programme tracks (see step 3 on page 16), then press ►.

- 1 Press ■.  
"Cd" appears in the display.
- 2 Proceed as follows.

To repeat	Do this
a single track	<ol style="list-style-type: none"> <li>1 Press PLAY MODE• MONO/ST until "REP 1" appears.</li> <li>2 Press ◀◀ or ▶▶ to select the track that you want to repeat.</li> <li>3 Press ▶▶.</li> </ol>
all the tracks	<ol style="list-style-type: none"> <li>1 Press PLAY MODE• MONO/ST until "REP ALL" appears.</li> <li>2 Press ▶▶.</li> </ol>
tracks in random order	<ol style="list-style-type: none"> <li>1 Press PLAY MODE• MONO/ST until "SHUF REP" appears.</li> <li>2 Press ▶▶.</li> </ol>
programmed tracks	<ol style="list-style-type: none"> <li>1 Press PLAY MODE• MONO/ST until "PGM REP" appears.</li> <li>2 Programme tracks (see step 3 on page 16).</li> <li>3 Press ▶▶.</li> </ol>

### To cancel Repeat Play

Press PLAY MODE•MONO/ST until "REP" disappears from the display.

# Playing tracks in random order

## (Shuffle Play)

You can play tracks in random order.

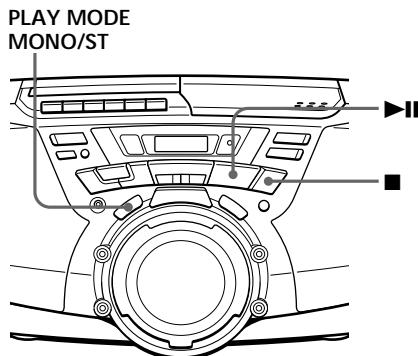

### On the remote (CFD-G50/G50L only)

- 1 Press ■.
- 2 Press MODE until “SHUF” appears in the display.
- 3 Press ►.

- 1 Press ■.  
“Cd” appears in the display.
- 2 Press PLAY MODE•MONO/ST until “SHUF” appears in the display.
- 3 Press ►|| to start shuffle play.

### To cancel Shuffle Play

Press PLAY MODE•MONO/ST until “SHUF” disappears from the display.

# Creating your own programme

## (Programme Play)

You can arrange the playing order of up to 20 tracks on a CD.

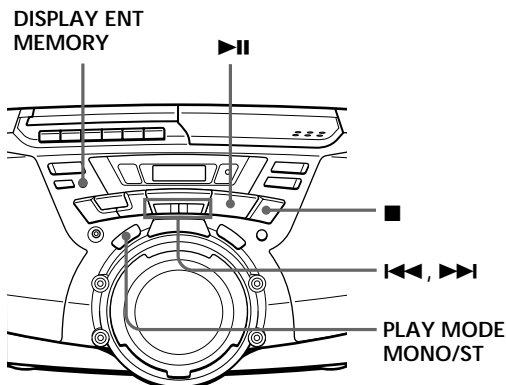

On the remote  
(CFD-G50/G50L only)

- 1 Press ■.
- 2 Press MODE until "PGM" appears in the display.
- 3 Press the number buttons for the tracks you want to programme in the order you want.
- 4 Press ▶.

- 1 Press ■.  
"Cd" appears in the display.
- 2 Press PLAY MODE • MONO/ST until "PGM" appears in the display.
- 3 Press the ◀◀ or ▶▶ then press DISPLAY ENT • MEMORY for the tracks you want to programme in the order you want.

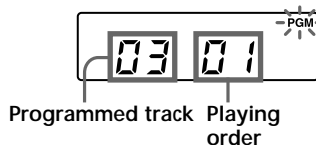

- 4 Press ▶|| to start programme play.



### Tips

- You can play the same programme again, since the programme is saved until you open the CD compartment.
- You can record your own programme. After you've created the programme, insert a blank tape and press ● to start recording.

### To cancel Programme Play

Press **PLAY MODE**•**MONO/ST** until "PGM" disappears from the display.

### To check the order of tracks before play

Press **DISPLAY ENT**•**MEMORY**.

Every time you press the button, the track number appears in the programmed order.

### To change the current programme

Press ■ once if the CD is stopped and twice if the CD is playing. The current programme will be erased. Then create a new programme following the programming procedure.

# Enjoying sound effects (LOOP/FLASH)

(CFD-G50/G50L only)

You can repeat part of a CD (LOOP) and can “flash” the CD sound (FLASH) during playback.

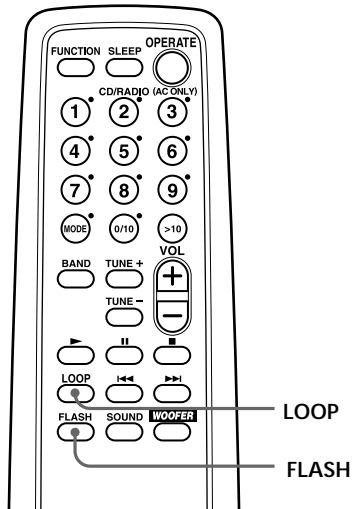

- 1 Play a CD.
- 2 Press and hold LOOP or FLASH at the point you want to start the function.

To	Press and hold
repeat a selected part of a CD	LOOP
“flash” the CD sound	FLASH

To cancel the LOOP or FLASH function  
Release the button.

The player returns to normal play.

# Presetting radio stations

You can store radio stations into the player's memory. You can preset up to 30 radio stations (CFD-G30/G50) or 40 Radio stations (CFD-G30L/G50L), 10 for each band in any order.

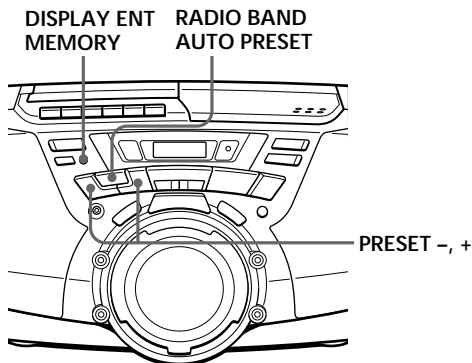

## Tip

If you automatically preset the "FM1" or "FM2" band, 10 radio stations are stored in "FM1" band and 10 more radio stations are stored in "FM2" band.

## On the remote (CFD-G50/G50L only)

- 1 Press BAND until the band you want appears in the display.
- 2 Tune in a station you want.
- 3 Hold down the number buttons that you want to preset the new station on for about 2 seconds.

- 1 Press RADIO BAND • AUTO PRESET until the band you want appears in the display.

- 2 Hold down RADIO BAND • AUTO PRESET for 2 seconds until "AUTO" flashes in the display.



- 3 Press DISPLAY ENT • MEMORY.

The stations are stored in memory from the lower frequencies to the higher ones.

## If a station cannot be preset automatically

You need to preset a station with a weak signal manually.

- 1 Press RADIO BAND • AUTO PRESET to select the band.
- 2 Tune in a station you want.
- 3 Hold down DISPLAY ENT • MEMORY for 2 seconds until the preset number flashes in the display.
- 4 Press PRESET + or - until the preset number (1 to 10) you want for the station flashes in the display.
- 5 Press DISPLAY ENT • MEMORY.

The new station replaces the old one.

# Playing preset radio stations

Once you've preset the stations, use PRESET + or - to tune in to your favorite stations.

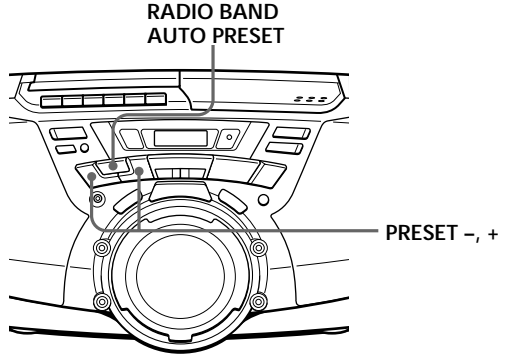

## On the remote (CFD-G50/G50L only)

- 1 Press BAND to select the band.
- 2 Press the number buttons to tune in the stored station.

- 1 Press RADIO BAND • AUTO PRESET to select the band.
- 2 Press PRESET + or - to tune in the stored station.

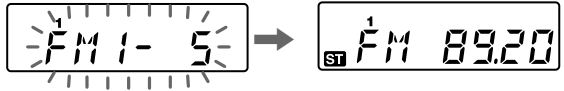

# Selecting the audio emphasis

(SOUND/POWER DRIVE WOOFER)

You can adjust the audio emphasis of the sound you are listening to.

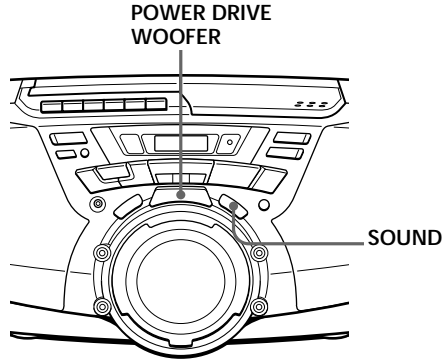

## Selecting the sound characteristic

Press SOUND repeatedly to select the audio emphasis you want.

Choose	To get
	powerful, clean sounds, emphasizing low and high range audio
	light, bright sounds emphasizing high and middle range audio
	percussive sounds, emphasizing bass audio
	the presence of vocals, stressing middle range audio
	the whole dynamic range for music such as classical music

On the remote (CFD-G50/G50L only)

Press WOOFER.

### Notes

- While the sleeping timer is on, the POWER DRIVE WOOFER button does not light, even if the WOOFER function works.
- When using the headphones, the WOOFER function does not work.

## Reinforcing the bass sound

Press POWER DRIVE WOOFER to select or in the display. is more effective. When POWER DRIVE WOOFER function works, the button lights up.

To return to normal sound, press the button until the indication disappears from the display .

# Falling asleep to music

You can set the player to turn off automatically after 10, 20, 30, 60, 90, and 120 minutes, allowing you to fall asleep while listening to music.

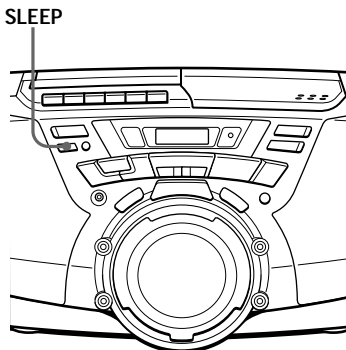

## Note

When you are playing a tape using this function:

If the tape length of one side is longer than the set time, the player will not go off until the tape reaches the end.

- 1 Play the music source you want.
- 2 Press SLEEP to display "SLEEP."
- 3 Press SLEEP to select the minutes until the player goes off automatically.

Each time you press the button, the indication changes as follows:

"60" → "90" → "120" →  
no indication → "10" →  
"20" → "30."



## To cancel the sleep function

Press OPERATE (or POWER) to turn off the power.

# Choosing the power sources

You can use the mains or batteries as a power source.

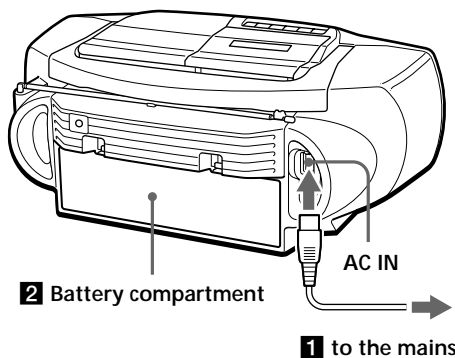

## 1 Connecting the mains lead

Insert one end of the supplied mains lead to the AC IN socket located at the rear of the player, and the other end to the mains.

### Adjusting the voltage (CFD-G30/G50 only)

Be sure to set the VOLTAGE SELECTOR (at the bottom) to your local power supply.

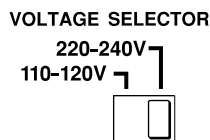

## 2 Using the player on batteries

Insert eight R20 (size D) batteries (not supplied) into the battery compartment.

To use the player on batteries, disconnect the mains lead from the player.

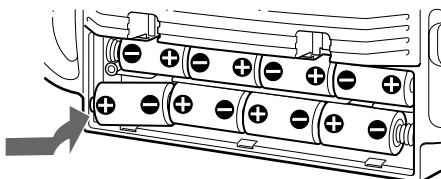

### Replacing batteries

Replace the batteries when the OPR/BATT indicator dims or when the player stops operating. Replace all the batteries with new ones.

### Notes

- Before you replace the batteries, be sure to take out the CD from the player.
- *CFD-G50/G50L only:* When you operate the player with the batteries, you cannot turn on the player with remote.

### **3** Inserting batteries into the remote (CFD-G50/G50L only)

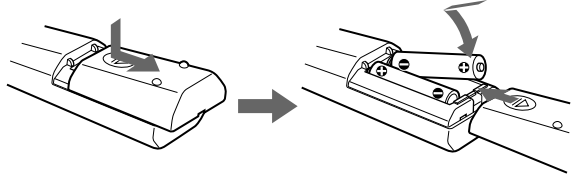

Insert two R6 (size AA) batteries (not supplied)

#### **Replacing batteries**

With normal use, the batteries should last for about six months. When the remote no longer operates the player, replace all the batteries with new ones.



# Connecting optional components

You can enjoy the sound from a TV or VCR through the speakers of this player.

Be sure to turn off the power of each component before making connections. For details, refer to the instructions of the component to be connected.

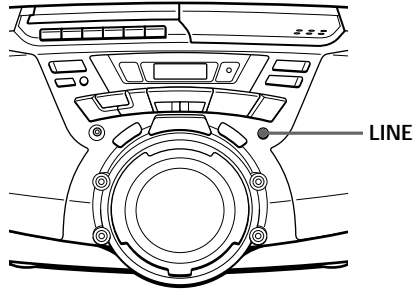

## Note

Connect the cords firmly to avoid any malfunction.

## Connecting a TV or a VCR

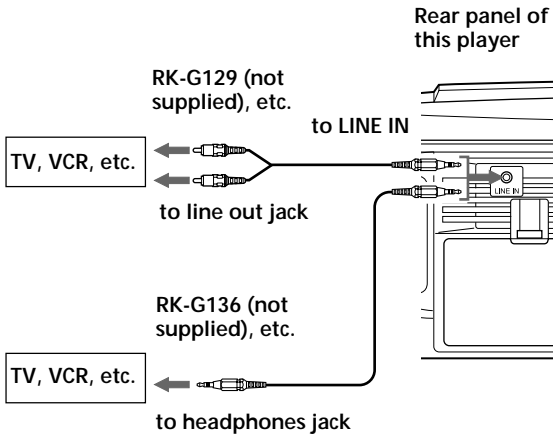

After finishing the connections, turn on the player, and press LINE to display "LInE".

continued

---

## Connecting optional components (continued)

### Recording the sound from the connected components

- 1 Insert a blank cassette.
- 2 Press LINE to display “LInE”.
- 3 Press ●.  
Recording starts.
- 4 Play the optional component connected to the LINE IN jack of the player.

## Precautions

### On safety

- As the laser beam used in the CD player section is harmful to the eyes, do not attempt to disassemble the casing. Refer servicing to qualified personnel only.
- Should any solid object or liquid fall into the player, unplug the player, and have it checked by qualified personnel before operating it any further.

### On power sources

- For AC operation, check that the player's operating voltage is identical with your local power supply (see "Specifications") and use the supplied mains lead; do not use any other type. The voltage selector is located at the bottom of the player (CFD-G30/G50 only).
- The player is not disconnected from the AC power source (mains) as long as it is connected to the wall outlet, even if the player itself has been turned off.
- For battery operation, use eight R20 (size D) batteries.
- When the batteries are not to be used, remove them to avoid damage that can be caused by battery leakage or corrosion.
- The nameplate indicating operating voltage, power consumption, etc. is located at the bottom.

### On placement

- Do not leave the player in a location near heat sources, or in a place subject to direct sunlight, excessive dust or mechanical shock.
- Do not place the player on an inclined or unstable place.
- Do not place anything within 10 mm of the side of the cabinet. The ventilation holes must be unobstructed for the player to operate properly and prolong the life of its components.
- If the player is left in a car parked in the sun, be sure to choose a location in the car where the player will not be subjected to the direct rays of the sun.
- Since a strong magnet is used for the speakers, keep personal credit cards using magnetic coding or spring-wound watches away from the player to prevent possible damage from the magnet.

### On operation

- If the player is brought directly from a cold to a warm location, or is placed in a very damp room, moisture may condense on the lens inside the CD player section. Should this occur, the player will not operate properly. In this case, remove the CD and wait about an hour for the moisture to evaporate.
- If the player has not been used for a long time, set it in the playback mode to warm it up for a few minutes before inserting a cassette.

If you have any questions or problems concerning your player, please consult your nearest Sony dealer.

continued

---

## Precautions (continued)

### Notes on CDs

- Before playing, clean the CD with a cleaning cloth. Wipe the CD from the center out.



- Do not use solvents such as benzine, thinner, commercially available cleaners or anti-static spray intended for vinyl LPs.
- Do not expose the CD to direct sunlight or heat sources such as hot air ducts, nor leave it in a car parked in direct sunlight as there can be a considerable rise in temperature inside the car.
- Do not stick paper or sticker on the CD, nor scratch the surface of the CD.
- After playing, store the CD in its case.

If there is a scratch, dirt or fingerprints on the CD, it may cause tracking error.

### Notes on cassettes

- Break off the cassette tab from side A or B to prevent accidental recording. If you want to reuse the tape for recording, cover the broken tab with adhesive tape.

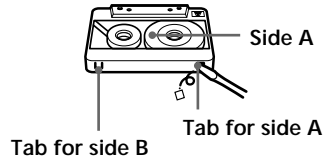

- The use of a cassette with more than 90 minutes of play time is not recommended except for long, continuous recording or playback.

# Troubleshooting

	Symptom	Remedy
General	The power is not on.	<ul style="list-style-type: none"> <li>• Connect the mains lead to a wall outlet securely.</li> <li>• Make sure the batteries are inserted correctly.</li> <li>• You cannot turn on the player with the remote when you operate the player on batteries (CFD-G50/G50L only).</li> </ul>
	The power is not on, and “bAttErY” and “Error” are displayed alternately.	<ul style="list-style-type: none"> <li>• Make sure the batteries are inserted correctly.</li> <li>• Replace all the batteries with new ones if they are weak.</li> </ul>
	There is no audio.	<ul style="list-style-type: none"> <li>• Make sure the function you want to use appears in the display window.</li> <li>• Adjust the volume.</li> <li>• Unplug the headphones when listening through speakers.</li> </ul>
	Noise is heard.	<ul style="list-style-type: none"> <li>• Someone is using a portable telephone or other equipment that emits radio waves near the player. → Move the portable telephone, etc., away from the player.</li> </ul>
	“no diSC” lights in the display even when a CD is in place.	<ul style="list-style-type: none"> <li>• Insert the CD with the label surface up.</li> </ul>
CD Player	The CD does not play.	<ul style="list-style-type: none"> <li>• Make sure that the CD compartment is closed.</li> <li>• Place the CD with the label surface up.</li> <li>• Clean the CD.</li> <li>• Take out the CD and leave the CD compartment open for about an hour to dry moisture condensation.</li> <li>• Make sure “Cd” appears in the display.</li> </ul>
	The sound drops out.	<ul style="list-style-type: none"> <li>• Reduce the volume.</li> </ul>
	Noise is heard.	<ul style="list-style-type: none"> <li>• Clean the CD, or replace it if the CD is badly damaged.</li> <li>• Place the player in a location free from vibration.</li> <li>• The sound may drop out or noise may be heard if the CD is recorded using a personal computer (CD-R, etc.)</li> </ul>

continued

## Troubleshooting (continued)

	Symptom	Remedy
Radio	The audio is weak or has poor quality.	<ul style="list-style-type: none"> <li>• Replace all the batteries with new ones if they are weak.</li> <li>• Move the player away from the TV.</li> <li>• If you are using the remote while listening to AM or MW/LW radio, noise may be heard. This is unavoidable (CFD-G50/G50L only).</li> </ul>
	The picture of your TV becomes unstable.	<ul style="list-style-type: none"> <li>• If you are listening to an FM programme near the TV with an indoor aerial, move the player away from the TV.</li> </ul>
	The tape does not move when you press an operation button.	<ul style="list-style-type: none"> <li>• Close the tape compartment securely.</li> </ul>
Tape Player	The REC ● button does not function/The tape does not play.	<ul style="list-style-type: none"> <li>• Make sure the safety tab on the cassette is in place.</li> <li>• Make sure "TAPE" appears in the display.</li> </ul>
	The tape does not erase completely.	<ul style="list-style-type: none"> <li>• Clean the erasing head (see page 32).</li> <li>• Replace all the batteries with new ones if they are weak.</li> <li>• The source which was recorded on TYPE II (high position) or TYPE IV (metal) tape using this unit is being played. Record on TYPE I (normal) tape and play.</li> </ul>
	The tape does not record.	<ul style="list-style-type: none"> <li>• Make sure the tape is inserted properly.</li> <li>• Make sure the safety tab of the cassette is in place.</li> </ul>
	The audio is weak/The audio quality is poor.	<ul style="list-style-type: none"> <li>• Clean the heads, pinch roller and capstan (see page 32).</li> <li>• Demagnetize the heads using a demagnetizer (see page 32).</li> </ul>
	The sound is distorted.	<ul style="list-style-type: none"> <li>• The TYPE II (high position) or TYPE IV (metal) tape is being used. Use TYPE I (normal) tape only.</li> </ul>

	Symptom	Remedy
Remote (CFD-G50/G50L only)	The remote does not function.	<ul style="list-style-type: none"> <li>• Replace all the batteries in the remote with new ones if they are weak.</li> <li>• Make sure that you are pointing the remote at the remote sensor on the player.</li> <li>• Remove any obstacles in the path of the remote and the player.</li> <li>• Make sure the remote sensor is not exposed to strong light such as direct sunlight or fluorescent lamp light.</li> <li>• Move closer to the player when using the remote.</li> </ul>

After trying the above remedies, if you still have problems, unplug the AC power cord and remove all the batteries. After all the indications in the display disappear, plug the power cord and insert the batteries again. If the problem persists, please consult your nearest Sony dealer.

# Maintenance

## Cleaning the lens

If the lens becomes dirty, it may cause a skipping of sound during CD operation. Clean with a commercially available blower.

## Cleaning the tape heads and tape path

Wipe the heads, the pinch roller and the capstan with a cleaning swab slightly moistened with cleaning fluid or alcohol after every 10 hours of operation for optimum playback and recording quality. To make the best possible recording, however, we recommend that you clean all surfaces over which tape travels before each recording.

## Demagnetizing the tape heads

After 20 to 30 hours of use, enough residual magnetism will have built up on the tape heads to begin to cause loss of high frequency sound and hiss. At this time, you should demagnetize the heads and all metal parts in the tape path with a commercially available tape head demagnetizer.

## Cleaning the cabinet

Clean the cabinet, panel and controls with a soft cloth slightly moistened with a mild detergent solution. Do not use any type of abrasive pad, scouring powder, or solvent, such as alcohol or benzine.

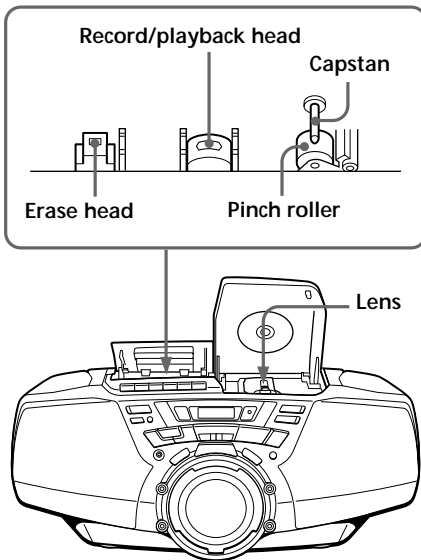

After cleaning, insert a tape when the areas cleaned are completely dry.



# Specifications

## CD player section

### System

Compact disc digital audio system

### Laser diode properties

Material: GaAlAs

Wave length: 780 nm

Emission duration: Continuous

Laser output: Less than 44.6  $\mu$ W

(This output is the value measured at a distance of about 200 mm from the objective lens surface on the optical pick-up block with 7 mm aperture.)

### Spindle speed

200 r/min (rpm) to 500 r/min (rpm) (CLV)

### Number of channels

2

### Frequency response

20 - 20,000 Hz +0.5/-1.5 dB

### Wow and flutter

Below measurable limit

## Radio section

### Frequency range

---

#### CFD-G30/G50

FM 87.6 - 108 MHz

AM 531 - 1,602 kHz

---

#### CFD-G30L/G50L

FM 87.5 - 108 MHz

MW 531 - 1,602 kHz

LW 153 - 279 kHz

### IF

FM: 10.7 MHz

AM/MW/LW: 450 kHz

### Aerials

FM: Telescopic aerial

AM/MW/LW: Built-in ferrite bar aerial

## Cassette-corder section

### Recording system

4-track 2 channel stereo

### Fast winding time

Approx. 110 sec. with Sony cassette C-60

### Frequency response

TYPE I (normal): 70 - 13,000 Hz

## General

### Speaker

Full range: 10 cm (4 in.) dia.,

3.2 ohms, cone type (2)

Woofer: 8 cm (3 1/4 in.) dia. 4 ohms cone type (1)

### Inputs

LINE IN (stereo minijack): Sensitivity 436 mV

### Outputs

Headphones jack (stereo minijack)

For 16 - 68 ohms impedance headphones

### Maximum power output

Full range: 4 W + 4 W

Woofer: 12 W

### Power requirements

For CD radio cassette-corder:

---

#### CFD-G30/G50

110 - 120, 220 - 240 V AC selectable, 50/60 Hz

---

#### CFD-G30L/G50L

Argentine model: 220 - 230 V AC, 50 Hz

Other models: 230 V AC, 50 Hz

12 V DC, 8 R20 (size D) batteries

For remote control (CFD-G50/G50L only):

3 V DC, 2 R6 (size AA) batteries

### Power consumption

AC 30 W

### Battery life

For CD radio cassette-corder:

---

#### FM recording

Sony R20P: approx. 8 h

Sony alkaline LR20: approx. 18 h

---

#### Tape playback

Sony R20P: approx. 1.5 h

Sony alkaline LR20: approx. 6 h

---

#### CD playback

Sony R20P: approx. 1 h

Sony alkaline LR20 : approx. 4 h

continued

---

## Specifications (continued)

### Dimensions

Approx. 500 × 206 × 328 mm (w/h/d)  
(19 3/4 × 8 1/8 × 13 inches) (incl. projecting parts)

### Mass

Approx. 7 kg (15 lb. 7 oz) (incl. batteries)

### Supplied accessories

Mains lead (1)

Remote control (1) (CFD-G50/G50L only)

Design and specifications are subject to change without notice.

### Optional accessories

Sony MDR headphones series

---

# Index

## A

Audio emphasis 21

## B

Batteries

for player 23

for remote (CFD-G50/  
G50L only) 24

## C

CD player 12

Choosing power sources 23

Cleaning

cabinet 32

tape heads and tape path  
32

Connecting the mains lead  
23

Creating your own  
programme 16

## D, E

Demagnetizing the tape  
heads 32

Display 12

## F, G, H

Falling asleep to music 22

FLASH 18

## I, J, K

Improving broadcast  
reception 7

## L

Listening to the radio 6

Locating a specific point 13

LOOP 18

## M, N, O, P, Q

Playing

a CD 4

a tape 8

preset radio stations 20

tracks repeatedly 14

Power sources 23

Presetting radio stations 19

Programme Play 16

## R

Radio stations

playing 20

presetting 19

Recording on a tape 10

Repeat Play 14

## S

Selecting

audio emphasis 21

tracks 5

Setting up 23

Shuffle Play 15

Sleep timer 22

SOUND 21

## T

Troubleshooting 29

## U

Using the display 12

## V

VOLTAGE SELECTOR  
(CFD-G30/G50 only) 23

## W, X, Y, Z

Woofer 21

## ADVERTENCIA

Para evitar incendios o el riesgo de electrocución, no exponga el reproductor a la lluvia ni a la humedad.

Para evitar descargas eléctricas, no abra el sistema. En caso de avería, solicite sólo los servicios de personal especializado.

### Información

Para usuarios en Europa

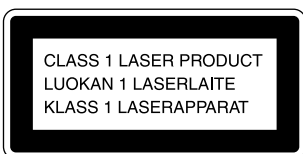

Este reproductor de discos compactos está clasificado como producto láserico de clase 1. La etiqueta CLASS 1 LASER PRODUCT se encuentra en el lateral.

## ADVERTENCIA

No instale el aparato en un espacio cerrado, como una estantería para libros o un armario empotrado.

## Acerca de este manual

Las instrucciones de este manual hacen referencia a los modelos CFD-G30, CFD-G30L, CFD-G50 y CFD-G50L. Antes de comenzar a leerlas, compruebe el número de modelo. Se ha utilizado el modelo CFD-G50L para las ilustraciones.

### Nota

El nombre del interruptor para encender y apagar este reproductor se indica de la siguiente forma:

“OPERATE”: CFD-G30L, CFD-G50L

“POWER”: CFD-G30, CFD-G50

# Índice

## Procedimientos básicos

- 4 Reproducción de un CD
- 6 Radiorecepción
- 8 Reproducción de cintas
- 10 Grabación en una cinta

## Reproductor de discos compactos (CD)

- 12 Utilización del visualizador
- 13 Localización de un punto específico de una canción
- 14 Reproducción repetida de las canciones (Reproducción repetida)
- 15 Reproducción de canciones en orden aleatorio (Reproducción aleatoria)
- 16 Creación de su propio programa (Reproducción programada)
- 18 Efectos sonoros (LOOP/FLASH) (sólo CFD-G50/G50L)

## Radio

- 19 Memorización de emisoras de radiodifusión
- 20 Sintonía de emisoras almacenadas

## Énfasis de sonido

- 21 Selección del énfasis de audio (SOUND/POWER DRIVE WOOFER)

## Temporizador

- 22 Desactivación automática de la unidad

## Preparativos

- 23 Selección de la fuente de alimentación
- 25 Conexión de componentes opcionales

## Información complementaria

- 27 Precauciones
- 29 Solución de problemas
- 32 Mantenimiento
- 33 Especificaciones
- 35 Índice alfabético

# Reproducción de un CD

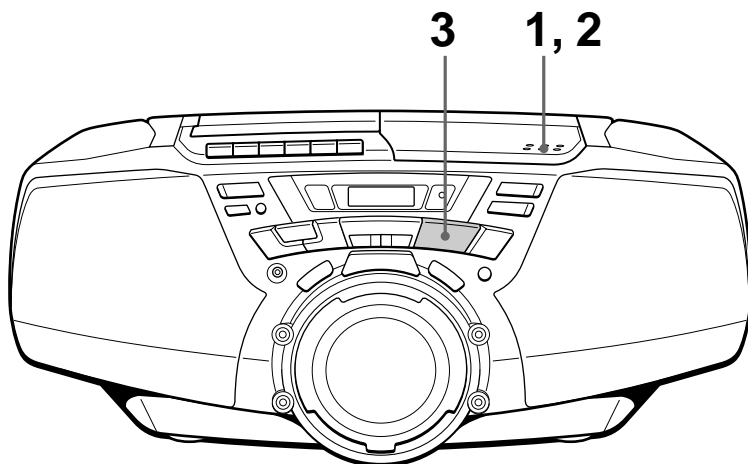

Conecte el cable de alimentación de CA suministrado (consulte la página 23).

1

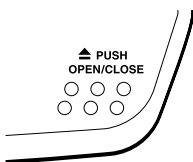

Pulse **▲PUSH OPEN/CLOSE** para abrir el compartimento de discos y coloque el CD.

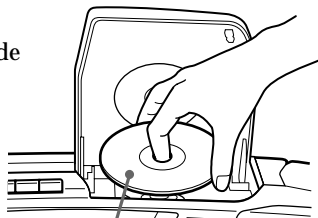

Con el lado de la etiqueta hacia arriba

2

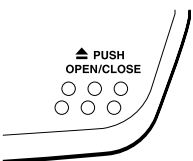

Cierre la tapa del compartimento de discos.

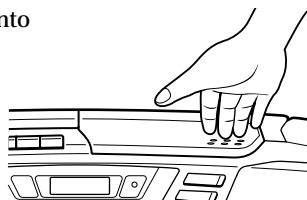

3

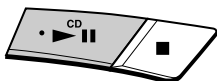

Pulse **▶||**.

El reproductor se enciende (activación directa) y el reproductor reproduce todas las canciones una vez.

Visualizador



Número de canción

Tiempo de reproducción

Utilice estos botones para realizar procedimientos adicionales

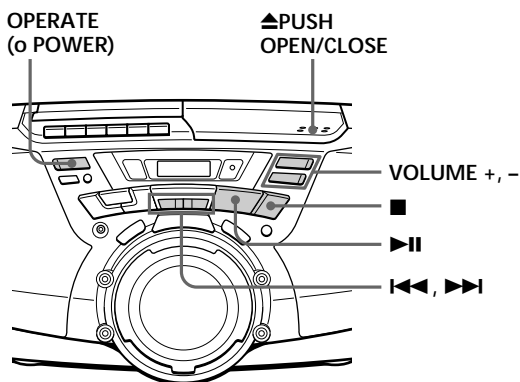

Consejo

La próxima vez que desee escuchar un CD, basta con pulsar ►||. El reproductor se enciende automáticamente e inicia la reproducción del CD.

Para	Pulse
ajustar el volumen	VOLUME +, - (VOL +, - en el mando a distancia, sólo CFD-G50/G50L)
cesar la reproducción	■
realizar una pausa	►   (   en el mando a distancia, sólo CFD-G50/G50L) Vuelva a pulsar el botón para reanudar la reproducción después de la pausa.
pasar a la siguiente canción	►►
retroceder a la canción anterior	◄◄
extraer el disco	▲ PUSH OPEN/CLOSE
encender/apagar el reproductor	OPERATE (o POWER, consulte la página 2)

# Radiorecepción

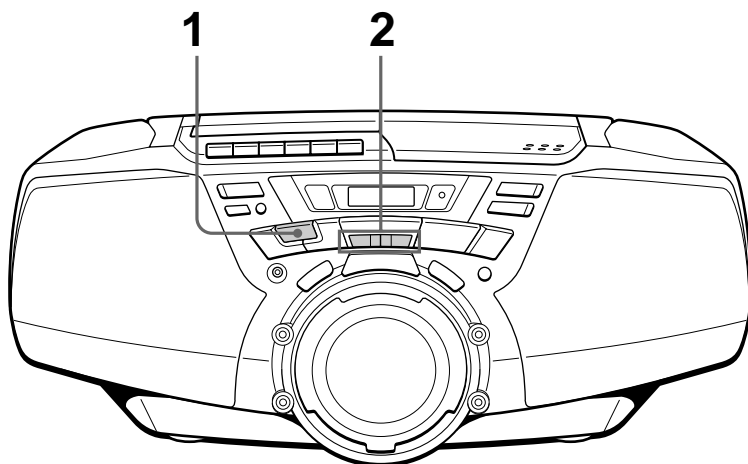

Conecte el cable de alimentación de CA suministrado (consulte la página 23).

1

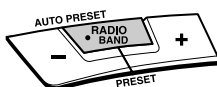

Pulse RADIO BAND • AUTO PRESET hasta que la banda que desee aparezca en el visualizador (activación directa).

Visualizador

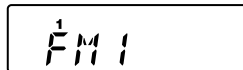

Cada vez que pulse el botón, la banda cambiará de la siguiente forma:

CFD-G30/G50: "FM1" → "FM2"  
→ "AM"

CFD-G30L/G50L: "FM1" →  
"FM2" → "MW" → "LW"

2

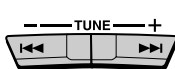

Mantenga pulsado TUNE + o - hasta que los dígitos de frecuencia comiencen a cambiar en el visualizador.

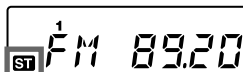

Indica una emisión estéreo de FM.

El reproductor explora automáticamente las frecuencias de radio y se detiene al encontrar una emisora con sonido nítido.

Si no puede sintonizar una emisora, pulse el botón varias veces y cambie la frecuencia intervalo a intervalo.



Utilice estos botones para realizar procedimientos adicionales

OPERATE  
(o POWER)

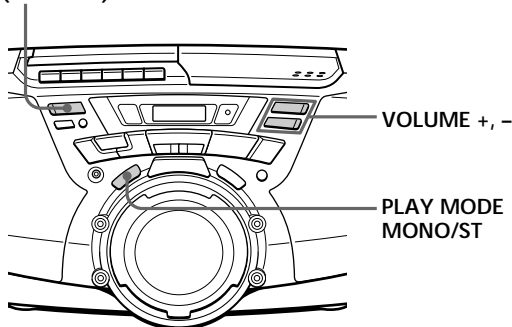

### Consejos

- Las bandas “FM1” y “FM2” tienen las mismas funciones. Puede almacenar las emisoras que desee por separado en “FM1” y “FM2” (consulte la página 19).
- Si la emisión en FM presenta ruido, pulse PLAY MODE•MONO/ST hasta que aparezca “Mono” en el visualizador; la radio sintonizará la emisión en modo monofónico.
- La próxima vez que desee escuchar la radio, basta con pulsar el botón RADIO BAND•AUTO PRESET. La radio se enciende automáticamente e inicia la reproducción de la emisora anterior.

Para	Pulse
ajustar el volumen	VOLUME +, - (VOL +, - en el mando a distancia, sólo CFD-G50/G50L)
encender/apagar la radio	OPERATE (o POWER, consulte la página 2)

### Para mejorar la recepción de la radio

Reoriente la antena para FM y el reproductor para AM o MW/LW.

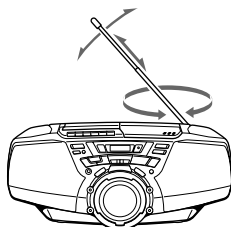

Para FM

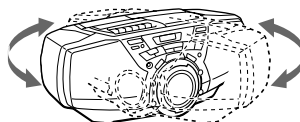

Para AM/MW/LW

# Reproducción de cintas

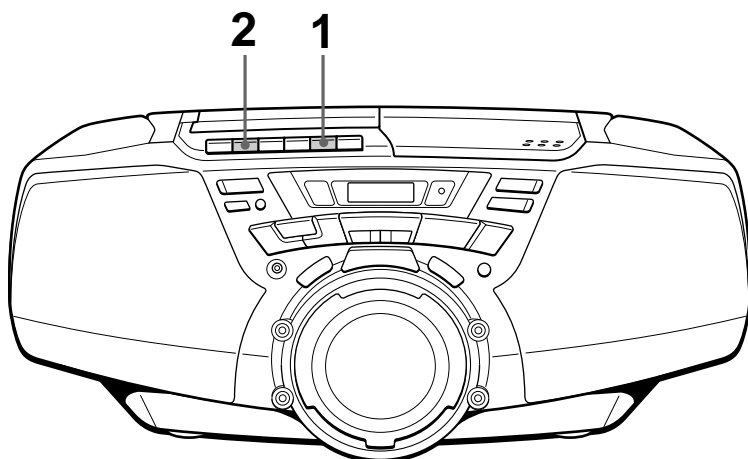

Conecte el cable de alimentación de CA suministrado (consulte la página 23).

1

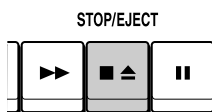

Pulse  para abrir el compartimiento de la cinta e inserte una cinta grabada. Emplee sólo cintas TYPE I (normal). Cierre el compartimiento.

Con la cara que desea reproducir hacia arriba

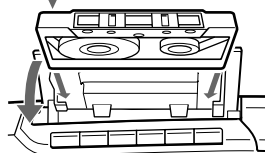

2

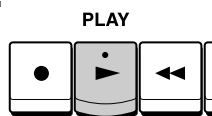

Pulse .

El reproductor se enciende (activación directa) e inicia la reproducción.

Visualizador

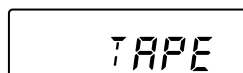

## Utilice estos botones para realizar procedimientos adicionales

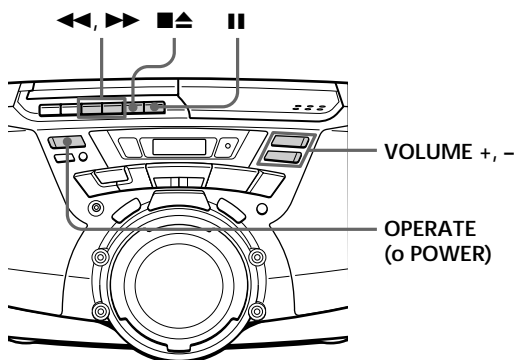

### Consejo

La próxima vez que desee escuchar una cinta, basta con pulsar ►. El reproductor se enciende automáticamente e inicia la reproducción de la cinta.

Para	Pulse
ajustar el volumen	VOLUME +, - (VOL +, - en el mando a distancia, sólo CFD-G50/G50L)
cesar la reproducción	■▲
avanzar rápidamente o rebobinar la cinta	►► o ◀◀
realizar una pausa	 Vuelva a pulsar el botón para reanudar la reproducción después de la pausa.
extraer el cassette	■▲
encender/apagar el reproductor	OPERATE (o POWER, consulte la página 2)

# Grabación en una cinta

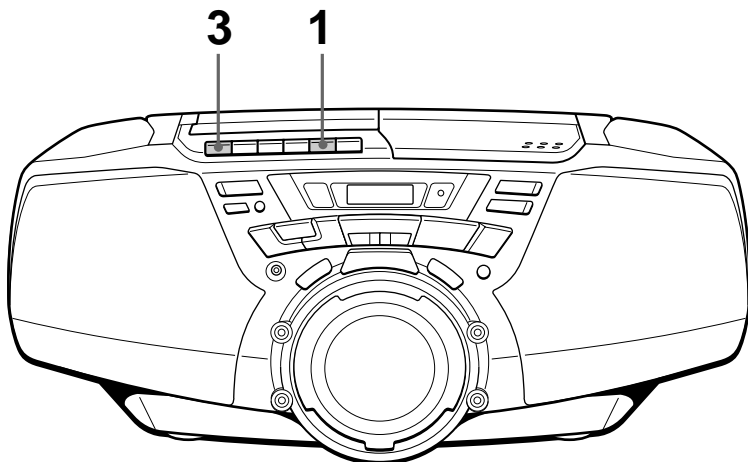

Conecte el cable de alimentación de CA suministrado (consulte la página 23).

1

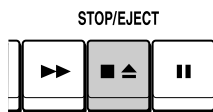

Pulse ■▲ para abrir el compartimento de cintas e inserte una cinta virgen. Emplee sólo cintas TYPE I (normal).

Con la cara que desea grabar hacia arriba

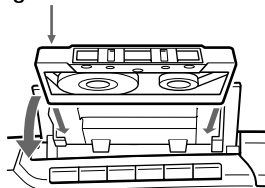

2

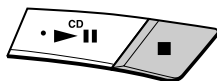

Seleccione la fuente de programa que desee grabar.

Para grabar desde el reproductor de discos compactos, inserte un CD (consulte la página 4) y pulse ■ de la sección de CD.

Visualizador

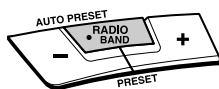
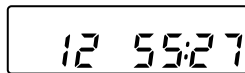

Para grabar desde la radio, sintonice la emisora deseada (consulte la página 6).

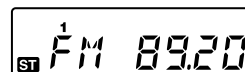

### 3

REC

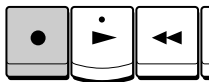

Pulse ● para iniciar la grabación  
(▶ se pulsa automáticamente).

#### Consejos

- Los ajustes del volumen o del énfasis de sonido no afectarán al nivel de grabación (consulte la página 21).
- *Sólo CFD-G30L/G50L:* Si durante la recepción de un programa de MW/LW se percibe un sonido silbante después de pulsar ● en el paso 3, pulse PLAY MODE • MONO/ST ISS (interruptor de supresión de interferencias) varias veces hasta que el ruido sea mínimo.
- Para obtener los mejores resultados posibles, emplee la fuente de alimentación de CA.
- Para borrar una grabación, realice lo siguiente:
  - 1 Inserte la cinta cuya grabación desee borrar.
  - 2 Pulse ||.
  - 3 Pulse ▶.
  - 4 Pulse ●.
  - 5 Pulse ||.

Utilice estos botones para realizar operaciones adicionales

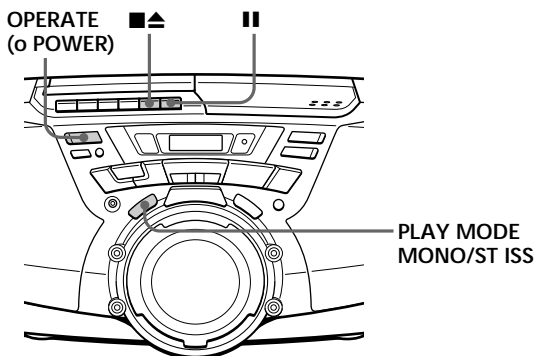

Para	Pulse
cesar la grabación	■▲
realizar una pausa durante la grabación	 Vuelva a pulsar el botón para reanudar la grabación.
encender/apagar el reproductor	OPERATE (o POWER, consulte la página 2)

# Utilización del visualizador

Puede comprobar la información sobre el disco en el visualizador.

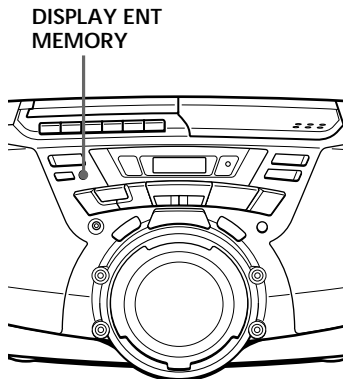

## Comprobación del número total de canciones y del tiempo de reproducción

Pulse DISPLAY ENT • MEMORY en modo de parada.

Tiempo total de reproducción

Número total de canciones



## Comprobación del tiempo restante

Pulse DISPLAY ENT • MEMORY mientras reproduce un disco.

Para visualizar	Pulse DISPLAY ENT • MEMORY
el número de canción actual y el tiempo restante de ésta*	una vez
número de canciones y tiempo del disco restantes	dos veces
el número de canción actual y tiempo de reproducción	tres veces

\* Para las canciones de número superior a 20, el tiempo restante aparece en el visualizador con la forma “- :- -”.

# Localización de un punto específico de una canción

Es posible encontrar rápidamente un punto específico de una canción mientras se reproduce un CD. También es posible localizar cualquier canción mediante los botones numéricos en el mando a distancia (sólo CFD-G50/G50L).

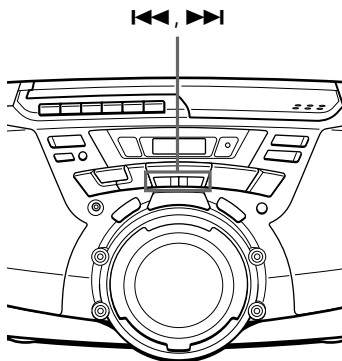

## Nota

*Sólo CFD-G50/G50L:*

No es posible localizar una canción específica si el indicador "SHUF" o "PGM" del visualizador se encuentra encendido. Apague la indicación pulsando ■.

## Consejo

*Sólo CFD-G50/G50L:*

Cuando localice una canción con un número superior a 10, pulse en primer lugar >10 y, a continuación, los botones numéricos correspondientes.

Ejemplo:

Para reproducir la canción número 23, pulse en primer lugar >10 y, a continuación, 2 y 3.

Para localizar	Pulse
un punto mientras escucha el sonido	▶▶ (hacia delante) o ◀◀ (hacia atrás) durante la reproducción y manténgalo pulsado hasta encontrar el punto
un punto mientras observa el visualizador	▶▶ (hacia delante) o ◀◀ (hacia atrás) durante una pausa y manténgalo pulsado hasta encontrar el punto
directamente una canción específica (sólo CFD-G50/G50L)	el botón numérico de la canción en el mando a distancia

Al utilizar el mando a distancia (sólo CFD-G50/G50L)

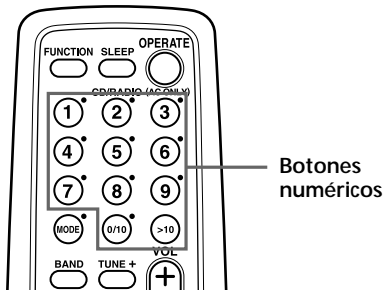

# Reproducción repetida de las canciones

(Reproducción repetida)

Puede reproducir las canciones repetidamente en los modos de reproducción normal, aleatoria o programada (consulte la páginas 15 - 17).

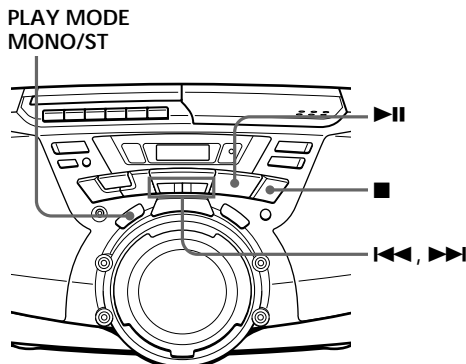

En el mando a distancia (sólo CFD-G50/G50L)

- 1 Pulse ■.
- 2 Pulse MODE hasta que el modo de repetición deseado aparezca en el visualizador.
- 3 Realice cualquiera de las siguientes operaciones para iniciar la reproducción repetida:
  - Si ha seleccionado "REP 1", elija la canción presionando el botón numérico.
  - Si ha seleccionado "REP ALL" o "SHUF REP", pulse ►.
  - Si ha seleccionado "PGM REP", programe las canciones (consulte el paso 3 en la página 16) y, a continuación, pulse ►.

**1** Pulse ■.  
"Cd" aparece en el visualizador.

**2** Realice lo siguiente.

Para repetir	Realice lo siguiente
una sola canción	1 Pulse PLAY MODE•MONO/ST hasta que aparezca "REP 1". 2 Pulse ◀◀ o ▶▶ para seleccionar la canción que desee repetir. 3 Pulse ►►.
todas las canciones	1 Pulse PLAY MODE•MONO/ST hasta que aparezca "REP ALL". 2 Pulse ►►.
canciones en orden aleatorio	1 Pulse PLAY MODE•MONO/ST hasta que aparezca "SHUF REP". 2 Pulse ►►.
canciones programadas	1 Pulse PLAY MODE•MONO/ST hasta que aparezca "PGM REP". 2 Programe canciones (consulte el paso 3 de la página 16). 3 Pulse ►►.

**Para cancelar la reproducción repetida**

Pulse PLAY MODE•MONO/ST hasta que "REP" desaparezca del visualizador.



# Reproducción de canciones en orden aleatorio

(Reproducción aleatoria)

Es posible reproducir las canciones en orden aleatorio.

En el mando a distancia (sólo CFD-G50/G50L)

- 1 Pulse ■.
- 2 Pulse MODE varias veces hasta que aparezca "SHUF" en el visualizador.
- 3 Pulse ►.

PLAY MODE  
MONO/ST

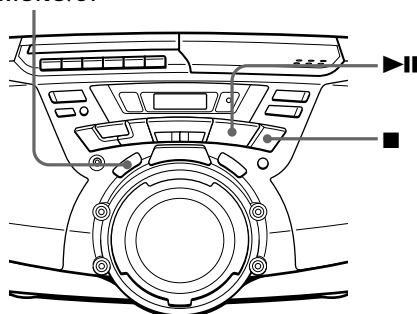

- 1 Pulse ■.  
"Cd" aparece en el visualizador.
- 2 Pulse PLAY MODE•MONO/ST hasta que aparezca "SHUF" en el visualizador.
- 3 Pulse ► para iniciar la reproducción aleatoria.

Para cancelar la reproducción aleatoria  
Pulse PLAY MODE•MONO/ST hasta que desaparezca "SHUF" del visualizador.

# Creación de su propio programa

(Reproducción programada)

Puede crear un programa compuesto por un máximo de 20 canciones en el orden que desee reproducirlas.

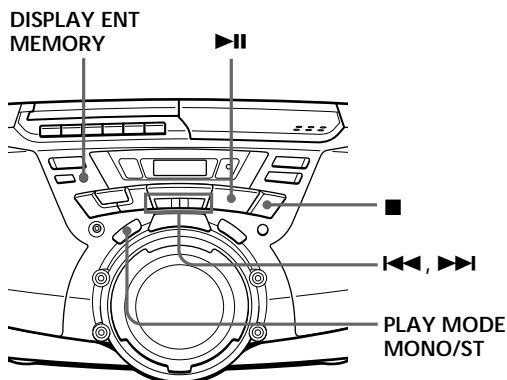

En el mando a distancia (sólo CFD-G50/G50L)

- 1 Pulse ■.
- 2 Pulse MODE hasta que aparezca "PGM" en el visualizador.
- 3 Pulse los botones numéricos para las canciones que desee programar en el orden que desee.
- 4 Pulse ►.

- 1 Pulse ■.  
"Cd" aparece en el visualizador.
- 2 Pulse PLAY MODE • MONO/ST hasta que la indicación "PGM" aparezca en el visualizador.
- 3 Pulse ◀◀ o ▶▶ y, a continuación, DISPLAY ENT • MEMORY para las canciones que desee programar en el orden que desee.

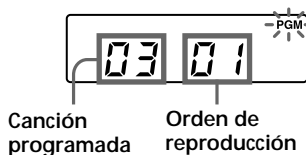

- 4 Pulse ▶▶ para iniciar la reproducción programada.

### Consejos

- Es posible volver a reproducir el mismo programa, ya que éste queda almacenado hasta que abra el compartimiento de discos compactos.
- Puede grabar su propio programa. Después de crear el programa, inserte una cinta virgen y pulse ● para iniciar la grabación.

### Para cancelar la reproducción programada

Pulse PLAY MODE • MONO/ST hasta que “PGM” desaparezca del visualizador.

### Para comprobar el orden de las canciones antes de la reproducción

Pulse DISPLAY ENT • MEMORY.

Cada vez que pulse el botón, el número de canción aparece en el orden programado.

### Para cambiar el programa actual

Pulse ■ una vez si el CD está parado y dos veces si está reproduciéndose. El programa actual se borrará. A continuación, cree un nuevo programa siguiendo el procedimiento de programación.

# Efectos sonoros

## (LOOP/FLASH)

(sólo CFD-G50/G50L)

Puede repetir parte de un CD (LOOP) y reproducir el sonido de forma intermitente (FLASH) durante la reproducción.

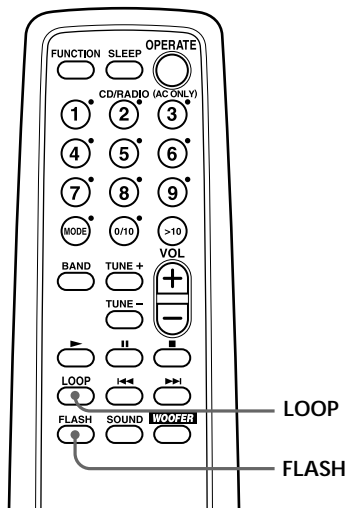

- 1 Reproduzca un CD.
- 2 Pulse y mantenga pulsado LOOP o FLASH en el punto donde desee iniciar la función.

Para	Pulse y mantenga pulsado
repetir una parte seleccionada de un CD	LOOP
reproducir el sonido con intermitencia	FLASH

### Para cancelar la función LOOP o FLASH

Suelte el botón.

El reproductor vuelve a la reproducción normal.

# Memorización de emisoras de radiodifusión

Es posible almacenar emisoras de radio en la memoria del reproductor. Puede memorizar hasta 30 emisoras (CFD-G30/G50) o 40 (CFD-G30L/G50L), 10 para cada banda en el orden que desee.

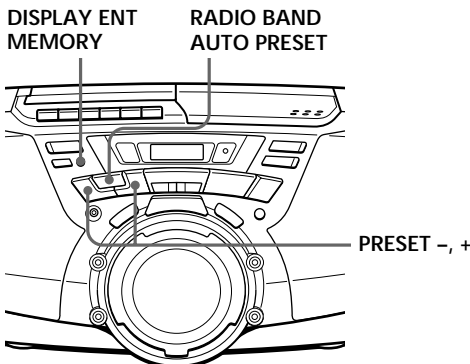

## Consejo

Si memoriza automáticamente la banda "FM1" o "FM2", se almacenarán 10 emisoras en la banda "FM1" y 10 más en la banda "FM2".

## En el mando a distancia (sólo CFD-G50/G50L)

- 1 Pulse BAND hasta que la banda que desea predefinir aparezca en el visualizador.
- 2 Sintonice la emisora deseada.
- 3 Mantenga pulsados los botones numéricos en los que desee predefinir la nueva emisora durante 2 segundos.

- 1 Pulse RADIO BAND • AUTO PRESET hasta que la banda que desea predefinir aparezca en el visualizador.
- 2 Mantenga pulsado RADIO BAND • AUTO PRESET durante 2 segundos hasta que "AUTO" aparezca en el visualizador.
- 3 Pulse DISPLAY ENT • MEMORY.



Las emisoras se almacenan en memoria desde las frecuencias inferiores hasta las superiores.

## Si no es posible predefinir una emisora automáticamente

Las emisoras cuya señal sea débil deben predefinirse manualmente.

- 1 Pulse RADIO BAND • AUTO PRESET para seleccionar la banda.
- 2 Sintonice la emisora deseada.
- 3 Mantenga pulsado DISPLAY ENT • MEMORY durante 2 segundos hasta que el número de memorización parpadee en el visualizador.
- 4 Pulse PRESET + o - hasta que el número de memorización (1 a 10) que desee asignar a la emisora parpadee en el visualizador.
- 5 Pulse DISPLAY ENT • MEMORY de nuevo.  
La nueva emisora sustituye a la antigua.

# Sintonía de emisoras almacenadas

Una vez programadas las emisoras, utilice PRESET + o - para sintonizar sus emisoras favoritas.

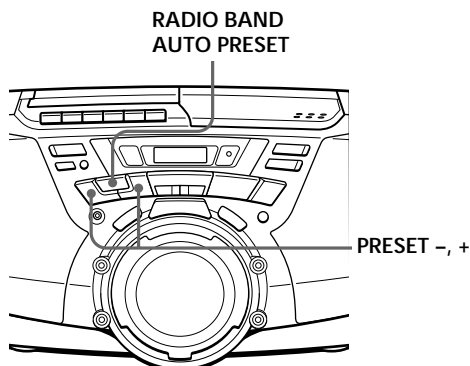

En el mando a distancia (sólo CFD-G50/G50L)

- 1 Pulse BAND para seleccionar la banda.
- 2 Pulse los botones numéricos para sintonizar una emisora almacenada.

- 1 Pulse RADIO BAND • AUTO PRESET para seleccionar la banda.
- 2 Pulse PRESET + o - para sintonizar una emisora almacenada.

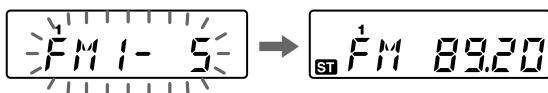

# Selección del énfasis de audio

## (SOUND/POWER DRIVE WOOFER)

Puede ajustar el énfasis de audio del sonido que esté escuchando.

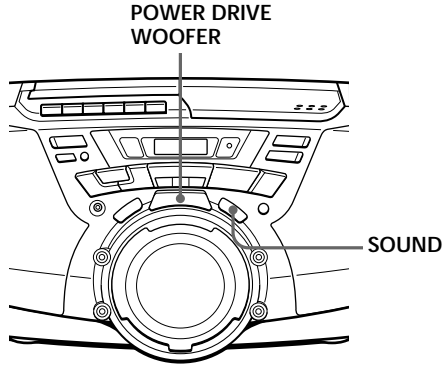

### Selección de las características de sonido

Pulse SOUND varias veces para seleccionar el énfasis de audio que desee.

Elija	Para obtener
	sonidos potentes y limpios con énfasis de las gamas baja y alta de audio
	sonidos brillantes y ligeros con énfasis de las gamas alta y media de audio
	sonidos de percusión con énfasis en los graves
	sonidos vocales con énfasis de la gama media de audio
	la gama dinámica completa de música, como clásica

En el mando a distancia (sólo CFD-G50/G50L)

Pulse WOOFER.

### Notas

- Mientras el temporizador de desactivación se encuentre en funcionamiento, el botón POWER DRIVE WOOFER no se iluminará, incluso con la función WOOFER activada.
- Si utiliza los auriculares, la función WOOFER no funcionará.

### Potenciación de los graves

Pulse POWER DRIVE WOOFER para seleccionar o en el visualizador. es más efectivo. Si la función POWER DRIVE WOOFER se activa, el botón se iluminará.

Para recuperar el sonido normal, pulse el botón hasta que la indicación desaparezca del visualizador.

# Desactivación automática de la unidad

Es posible ajustar el reproductor para que se desactive automáticamente transcurridos 10, 20, 30, 60, 90 y 120 minutos, de forma que pueda dormirse mientras escucha música.

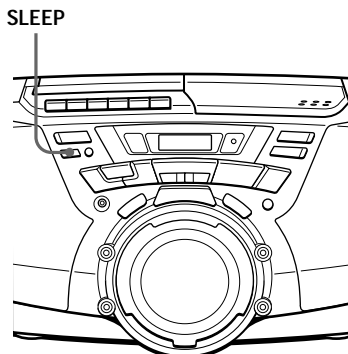

## Nota

Cuando reproduzca una cinta utilizando esta función:  
Si la duración de una cara de la cinta es superior al tiempo establecido, el reproductor no se detendrá hasta que la cinta llegue al final.

- 1 Reproduzca la fuente musical que desee.
- 2 Pulse SLEEP para que aparezca "SLEEP".
- 3 Pulse SLEEP para seleccionar los minutos en que el reproductor se desactivará automáticamente.

Cada vez que pulse el botón, la indicación cambia como se indica a continuación:  
"60" → "90" → "120" →  
sin indicación → "10" →  
"20" → "30".



## Para cancelar la función de desactivación automática

Pulse OPERATE (o POWER) para desactivar la alimentación.



# Selección de la fuente de alimentación

Puede utilizar la alimentación de CA o las pilas como fuente de alimentación.

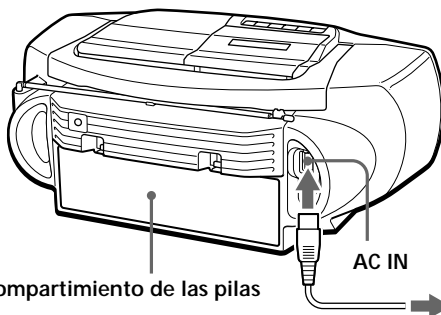

**2** Compartimiento de las pilas

**1** a una toma mural

## 1 Conexión del cable de alimentación de CA

Inserte un extremo del cable de alimentación de CA suministrado en la clavija AC IN situada en la parte posterior del reproductor, y el otro extremo en la toma mural.

### Ajuste de la tensión (sólo CFD-G30/G50)

Asegúrese de ajustar el selector de tensión (VOLTAGE SELECTOR) (situado en la parte inferior) de acuerdo con la tensión del suministro eléctrico local.

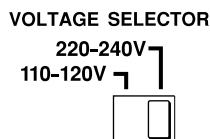

### Notas

- Antes de sustituir las pilas, asegúrese de extraer el CD del reproductor.
- *Sólo CFD-G50/G50L:* Si utiliza el reproductor con las pilas, no podrá encenderlo con el mando a distancia.

## 2 Utilización del reproductor con pilas

Inserte ocho pilas R20 (tamaño D) (no suministradas) en el compartimiento de las pilas.

Para utilizar el reproductor con las pilas, desconecte el cable de alimentación de CA del mismo.

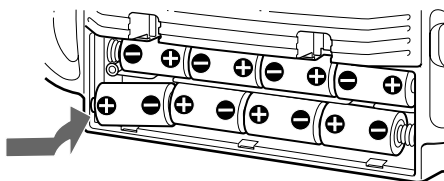

### Sustitución de las pilas

Sustituya las pilas cuando el indicador OPR/BATT se atenúe o el reproductor deje de funcionar. Sustituya todas las pilas por otras nuevas.

continúa

### 3 Inserte las pilas en el mando a distancia (sólo CFD-G50/G50L)

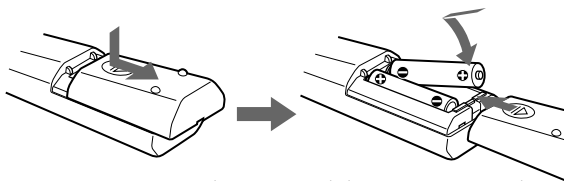

Inserte dos pilas R6 (tamaño AA) (no suministradas)

#### Sustitución de las pilas

En condiciones de uso normal, la duración de las pilas es de seis meses aproximadamente. Si no consigue controlar el reproductor con el mando a distancia, sustituya todas las pilas por otras nuevas.

# Conexión de componentes opcionales

Podrá disfrutar del sonido del TV o de la grabadora a través de los altavoces de este reproductor.

Asegúrese de desactivar la alimentación de todos los componentes antes de realizar las conexiones. Para obtener más información, consulte las instrucciones del componente que vaya a conectar.

## Nota

Conecte los cables firmemente con el fin de evitar fallos de funcionamiento.

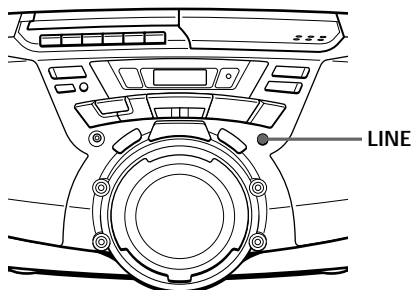

## Conexión de un TV o una grabadora

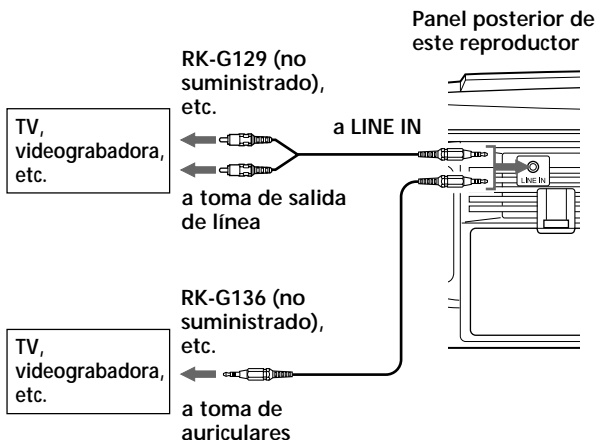

Una vez finalizadas las conexiones, encienda el reproductor y pulse LINE para que aparezca "LInE".

continúa

---

## Conexión de componentes opcionales (continuación)

### Grabación del sonido procedente de los componentes conectados

1 Inserte un cassette virgen.

2 Pulse LINE para que aparezca "LINE".

3 Pulse ●.

La grabación se inicia.

4 Inicie la reproducción en el componente opcional conectado a la toma LINE IN del reproductor.

## Precauciones

### Seguridad

- No desmonte el aparato, ya que el haz láser utilizado en la sección del reproductor de discos compactos es perjudicial para los ojos. Solicite asistencia técnica sólo a personal especializado.
- Si cae algún objeto sólido o se vierte líquido sobre el reproductor, desenchúfelo y haga que se lo revise personal especializado antes de volver a utilizarlo.

### Fuentes de alimentación

- Cuando lo alimente con CA, compruebe que la tensión de funcionamiento del reproductor coincide con la del suministro eléctrico local (consulte “Especificaciones”) y utilice el cable de corriente suministrado; no emplee otro tipo de cable. El selector de tensión está situado en la parte inferior del reproductor (sólo CFD-G30/G50).
- El reproductor no estará desconectado de la fuente de alimentación de CA (corriente eléctrica) mientras esté conectado a la toma mural, incluso si ha apagado el reproductor.
- Para el funcionamiento con pilas, utilice ocho pilas R20 (tamaño D).
- Si no va a utilizar las pilas, extraígalas para evitar daños que podría causar el derrame del electrolito o la corrosión de las mismas.
- La placa de características que indica la tensión de funcionamiento, consumo de energía, etc., está situada en la parte inferior.

### Colocación

- No deje el reproductor en un lugar cercano a fuentes térmicas ni expuesto a la luz solar directa, al polvo excesivo ni a golpes mecánicos.
- No coloque el reproductor en un lugar inclinado ni inestable.
- No coloque nada a una distancia inferior a 10 mm. de los lados del aparato. Procure no obstruir los orificios de ventilación para lograr el funcionamiento apropiado y prolongar la duración de sus componentes.
- Si deja el reproductor en el automóvil aparcado al sol, elija un lugar dentro del automóvil donde la unidad no esté expuesta a los rayos directos del sol.
- Ya que los altavoces están provistos de imanes potentes, mantenga alejados del reproductor tarjetas personales de crédito con codificación magnética y relojes de cuerda para prevenir posibles daños producidos por los imanes.

continúa

## Precauciones (continuación)

### Funcionamiento

- Si desplaza el reproductor directamente de un lugar frío a otro cálido, o si lo coloca en una sala muy húmeda, puede condensarse humedad en la lente del interior de la sección del reproductor de discos compactos. Si esto ocurre, el reproductor no funcionará adecuadamente. En este caso, extraiga el CD y espere durante una hora aproximadamente hasta que se evapore la humedad.
- Si no ha utilizado el reproductor durante mucho tiempo, déjelo durante unos minutos en el modo de reproducción para que se caliente antes de insertar un cassette.

Si desea realizar alguna consulta o solucionar algún problema referente al reproductor, póngase en contacto con el proveedor Sony más próximo.

### Notas sobre discos compactos

- Antes de la reproducción, limpie el CD con un paño de limpieza desde el centro hacia los bordes.



- No utilice disolventes como bencina, diluyentes, limpiadores comercialmente disponibles o rociadores antiestáticos destinados a discos analógicos.

- No exponga el CD a la luz solar directa ni a fuentes térmicas como conductos de aire caliente; tampoco lo deje en un automóvil aparcado al sol, ya que puede producirse un considerable aumento de temperatura en el interior del automóvil.
- No adhiera papeles ni adhesivos sobre el CD, ni arañe su superficie.
- Tras la reproducción, guarde el CD en su caja.

Si el disco está rayado, sucio o tiene huellas dactilares, pueden producirse errores de seguimiento.

### Notas sobre cassettes

- Rompa la lengüeta del cassette de la cara A o B para evitar grabaciones accidentales. Si desea volver a utilizar la cinta para realizar grabaciones, cubra el orificio de la lengüeta rota con cinta adhesiva.

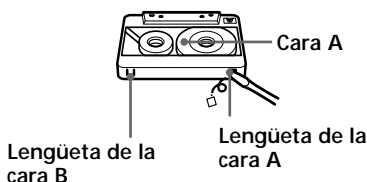

- No se recomienda el uso de cassettes de tiempo de reproducción superior a 90 minutos, excepto para grabación o reproducción continua y de larga duración.

# Solución de problemas

	Síntoma	Solución
General	La alimentación no se activa.	<ul style="list-style-type: none"><li>• Conecte el cable de alimentación de CA a una toma mural con firmeza.</li><li>• Asegúrese de que ha insertado las pilas correctamente.</li><li>• No es posible activar el reproductor con el mando a distancia si lo está utilizando con pilas (sólo CFD-G50/G50L).</li></ul>
	La alimentación no se activa, y “bAttErY” y “Error” aparecen alternativamente.	<ul style="list-style-type: none"><li>• Asegúrese de que las pilas están insertadas correctamente.</li><li>• Sustituya todas las pilas por unas nuevas si disponen de poca energía.</li></ul>
	Carencia de sonido.	<ul style="list-style-type: none"><li>• Compruebe que la función que desee emplear aparezca en el visualizador.</li><li>• Ajuste el volumen.</li><li>• Desenchufe los auriculares cuando escuche a través de los altavoces.</li></ul>
	Se oye ruido.	<ul style="list-style-type: none"><li>• Alguien está utilizando un teléfono móvil u otro equipo que emite ondas de radio cerca del reproductor. → Aleje dicho teléfono, etc., del reproductor.</li></ul>
Reproductor de discos compactos	La indicación “no diSC” se ilumina en el visualizador aunque haya un CD insertado.	<ul style="list-style-type: none"><li>• Inserte el CD con la superficie de la etiqueta hacia arriba.</li></ul>
	El CD no se reproduce.	<ul style="list-style-type: none"><li>• Compruebe que el compartimiento de discos compactos está cerrado.</li><li>• Coloque el CD con la superficie de la etiqueta hacia arriba.</li><li>• Limpie el CD.</li><li>• Extraiga el CD y deje abierto el compartimiento de discos compactos durante una hora aproximadamente hasta que se seque la condensación de humedad.</li><li>• Asegúrese de que la indicación “Cd” aparece en el visualizador.</li></ul>
	Pérdida de sonido.	<ul style="list-style-type: none"><li>• Reduzca el volumen.</li></ul>
	Se oye ruido.	<ul style="list-style-type: none"><li>• Limpie el CD o sustitúyalo si está gravemente dañado.</li><li>• Sitúe el reproductor en un lugar sin vibraciones.</li><li>• Si el CD se ha grabado mediante un ordenador personal (CD-R, etc.), el sonido puede perderse u oírse ruido.</li></ul>

continúa

## Solución de problemas (continuación)

	Síntoma	Solución
Radio	El sonido es demasiado bajo o presenta mala calidad.	<ul style="list-style-type: none"> <li>• Sustituya todas las pilas por otras nuevas si están débiles.</li> <li>• Aleje el reproductor del televisor.</li> <li>• Si utiliza el mando a distancia mientras escucha la recepción de AM o MW/LW, es posible que se oiga ruido. Esto es inevitable (sólo CFD-G50/G50L).</li> </ul>
	La imagen del televisor no es estable.	<ul style="list-style-type: none"> <li>• Si escucha un programa en FM cerca del televisor con una antena interior, aleje el reproductor del televisor.</li> </ul>
	La cinta permanece inmóvil cuando pulsa un botón de funcionamiento.	<ul style="list-style-type: none"> <li>• Cierre el compartimento de la cinta con firmeza.</li> </ul>
Reproductor de cintas	El botón REC ● no funciona/La cinta no se reproduce.	<ul style="list-style-type: none"> <li>• Asegúrese de que el cassette está provisto de lengüeta de seguridad.</li> <li>• Asegúrese de que la indicación "TAPE" aparece en el visualizador.</li> </ul>
	La cinta no se borra por completo.	<ul style="list-style-type: none"> <li>• Limpie la cabeza borradora (consulte la página 32).</li> <li>• Sustituya todas las pilas por otras nuevas si están débiles.</li> <li>• Se está reproduciendo una fuente que se grabó en una cinta TYPE II (posición alta) o TYPE IV (metal) con esta unidad. Grabe en una cinta TYPE I (normal) y reproduzca.</li> </ul>
	La cinta no puede grabarse.	<ul style="list-style-type: none"> <li>• Asegúrese de que ha insertado la cinta correctamente.</li> <li>• Asegúrese de que el cassette está provisto de lengüeta de seguridad.</li> </ul>
	El sonido es débil o de mala calidad.	<ul style="list-style-type: none"> <li>• Limpie los cabezales, el rodillo compresor y el eje de arrastre (consulte la página 32).</li> <li>• Desmagnetice los cabezales con un desmagnetizador (consulte la página 32).</li> </ul>
	El sonido se distorsiona.	<ul style="list-style-type: none"> <li>• Está utilizando cintas TYPE II (posición alta) o TYPE IV (metal). Emplee sólo cintas TYPE I (normal).</li> </ul>



	Síntoma	Solución
Mando a distancia (sólo CFD-G50/G50L)	El mando a distancia no funciona.	<ul style="list-style-type: none"> <li>• Sustituya todas las pilas del mando a distancia por otras nuevas si están débiles.</li> <li>• Asegúrese de orientar el mando a distancia hacia el sensor remoto del reproductor.</li> <li>• Elimine todos los obstáculos entre el mando a distancia y el reproductor.</li> <li>• Asegúrese de que el sensor remoto no está expuesto a iluminaciones intensas, como la luz solar directa o la luz de una lámpara fluorescente.</li> <li>• Acérquese al reproductor cuando utilice el mando a distancia.</li> </ul>

Si los problemas persisten después de haber realizado las soluciones sugeridas, desenchufe el cable de alimentación de CA y extraiga todas las pilas. Una vez que desaparezcan todas las indicaciones del visualizador, enchufe el cable de alimentación y vuelva a insertar las pilas. Si el problema persiste, póngase en contacto con el proveedor Sony más próximo.

# Mantenimiento

## Limpieza de la lente

Si la lente se ensucia, pueden producirse pérdidas de sonido durante la reproducción de discos compactos. Límpiela con un soplador disponible en las tiendas del ramo.

## Limpieza de las cabezas y la trayectoria de la cinta

Para obtener una calidad de reproducción y grabación óptima, limpie las cabezas, el rodillo compresor y el eje de arrastre con una escobilla de limpieza ligeramente humedecida en un líquido limpiador o alcohol cada 10 horas de funcionamiento. Sin embargo, para realizar grabaciones con la mayor calidad posible, se recomienda limpiar todas las superficies por las que se desplaza la cinta antes de cada grabación.

## Desmagnetización de las cabezas de cinta

Tras 20 a 30 horas de uso, se concentra suficiente cantidad de magnetismo residual en los cabezales de cinta para empezar a causar pérdida de sonido de alta frecuencia y siseo. Llegado este momento, deben desmagnetizarse los cabezales y todos los componentes de metal del recorrido de la cinta con un desmagnetizador de cabezales que podrá adquirir en una tienda del ramo.

## Limpieza del exterior

Limpie la caja, el panel y los controles con un paño suave ligeramente humedecido en una solución detergente poco concentrada. No utilice estropajos, detergentes abrasivos ni disolventes como alcohol o bencina.

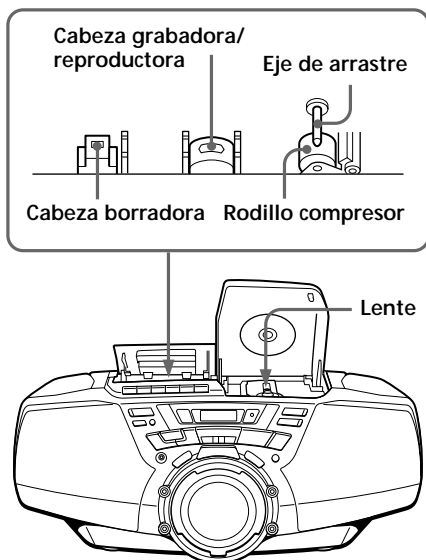

Una vez realizada la limpieza, inserte una cinta cuando las zonas limpiadas estén completamente secas.

# Especificaciones

## Sección del reproductor de discos compactos

- Sistema  
Sistema audiodigital de discos compactos
- Propiedades del diodo láser  
Material: GaAlAs  
Longitud de onda: 780 nm  
Duración de emisión: Continua  
Salida de láser: Menos de 44,6  $\mu$ W  
(Esta salida es el valor medido a una distancia de unos 200 mm de la superficie del objetivo del bloque fonocaptor óptico con una apertura de 7 mm)
- Velocidad del eje  
200 rev./min. (rpm) a 500 rev./min. (rpm) (CLV)
- Número de canales  
2
- Respuesta de frecuencia  
20 - 20.000 Hz +0,5/-1,5 dB
- Fluctuación y trémolo  
Por debajo del límite medible

## Sección de la radio

Margen de frecuencias

---

### CFD-G30/G50

FM 87,6 - 108 MHz

AM 531 - 1.602 kHz

---

### CFD-G30L/G50L

FM 87,5 - 108 MHz

MW 531 - 1.602 kHz

LW 153 - 279 kHz

---

IF

FM: 10,7 MHz  
AM/MW/LW: 450 kHz

Antenas

FM: Antena telescópica  
AM/MW/LW: Barra de ferrita incorporada

## Sección de la grabadora de cassettes

- Sistema de grabación  
4 pistas, 2 canales estéreo
- Tiempo de bobinado rápido  
110 seg. aprox. con cassettes Sony C-60
- Respuesta de frecuencia  
TYPE I (normal): 70 - 13.000 Hz

## General

- Altavoz  
Gama completa : 10 cm. de diám., 3,2 ohmios, tipo cónico (2)  
Altavoz de graves: 8cm. de diám., 4 ohmios, tipo cónico (1)
- Entradas  
LINE IN (minitoma estéreo):  
Sensibilidad de 436 mV
- Salidas  
Toma de auriculares (minitoma estéreo)  
Para auriculares de 16 - 68 ohmios de impedancia
- Salida máxima de potencia  
Gama completa: 4 W + 4 W  
Altavoz de graves: 12 W
- Requisitos de alimentación  
Para radiocassette con reproductor de discos compactos:
- 
- CFD-G30/G50
- 
- 110 - 120 V, 220 - 240 V CA seleccionable a 50/60 Hz
- 
- CFD-G30L/G50L
- 
- Modelo argentino: 220 - 230 V CA, 50 Hz  
Otros modelos: 230 V CA, 50 Hz
- 

12 V CC, 8 pilas R20 (tamaño D)  
Mando a distancia (sólo CFD-G50/G50L):  
3 V CC, 2 pilas R6 (tamaño AA)

Consumo

CA 30 W

Duración de las pilas

Para radiocassette con reproductor de discos compactos:

---

### Grabación de FM

R20P Sony: 8 h. aprox.

Alcalinas LR20 Sony: 18 h. aprox.

---

### Reproducción de cintas

R20P Sony: 1,5 h. aprox.

Alcalinas LR20 Sony: 6 h. aprox.

---

### Reproducción de discos compactos

R20P Sony: 1 h. aprox.

Alcalinas LR20 Sony: 4 h. aprox.

---

continúa

---

## Especificaciones (continuación)

### Dimensiones

500 × 206 × 328 mm. aprox. (an/al/f)  
(incluyendo partes salientes)

### Peso

7 kg. aprox. (incluyendo las pilas)

### Accesorios suministrados

Cable de alimentación de CA (1)

Mando a distancia (1) (sólo CFD-G50/G50L)

El diseño y las especificaciones están sujetos a cambio sin previo aviso.

### Accesorios opcionales

Auriculares de la serie MDR Sony

---

# Índice alfabético

## A, B

Altavoz de graves 21  
Apagado automático de la unidad 22

## C

Conexión del cable de alimentación de CA 23  
Creación de su propio programa 16

## D

Desmagnetización de las cabezas de cinta 32

## E

Emisoras de radio  
  memorización 19  
  sintonía 20  
Énfasis de audio 21

## F

FLASH 18  
Fuentes de alimentación 23

## G, H, I, J, K

Grabación en una cinta 10

## L

Limpieza  
  cabezas y recorrido de cinta 32  
  exterior 32  
Localización de un punto específico 13  
LOOP 18

## M, N, O

Mejora de la recepción de emisoras 7  
Memorización de emisoras de radiodifusión 19

## P, Q

Pilas  
  para el reproductor 23  
  para el mando a distancia (sólo CFD-G50/G50L) 24  
Preparativos 23

## R

Radio 6  
Reproducción  
  canciones de forma repetida 14  
  emisoras de radio programadas 20  
  un CD 4  
  una cinta 8  
Reproducción aleatoria 15  
Reproducción programada 16  
Reproducción repetida 14  
Reproductor de CD 12

## S, T

Selección  
  canciones 5  
  énfasis de audio 21  
Selección de la fuente de alimentación 23  
Solución de problemas 29  
SOUND 21

## U

Utilización del visualizador 12

## V, W, X, Y, Z

Visualizador 12  
VOLTAGE SELECTOR (sólo CFD-G30/G50) 23





